



BOTANIKA  
SAROYI

# Международный инвестиционно-девелоперский холдинг BI GROUP

30 лет

Инвестиционно-девелоперский холдинг

№1

Строительная компания в Центральной Азии

Топ 3

по объему реализованной недвижимости в СНГ

Проекты в 9 странах

Казахстан  
Узбекистан  
Страны восточной Европы  
Грузия  
Кыргызстан  
Азербайджан  
США  
ОАЭ



Майами

Казахстан  
Грузия  
Узбекистан  
Кыргызстан  
Азербайджан  
Дубай

**NRG-BI – девелоперская компания нового формата, объединяющая международный опыт и стандарты качества холдинга BI Group.**

Компания работает в Узбекистане под собственным брендом и продолжает традицию надёжного и современного строительства, которая была заложена в рамках многолетних проектов NRG.

**4 050+**

семей  
проживают  
в наших домах

**22**

ЖК  
реализованных

**460 000 м<sup>2</sup>**

построено

**24**

ЖК в активной  
стадии  
реализации

**NRG BI**

# СТРУКТУРА ХОЛДИНГА



## DEVELOPMENT

строительство жилых комплексов и бигвиллей



## CONSTRUCTION & ENGINEERING

промышленное, гражданское и индустриальное строительство



## EDUCATION

строительство, развитие и управление объектами образования: школами и дошкольными образовательными учреждениями



## PROPERTY

профессионально управляет коммерческими объектами



## SERVICE

заботится о комфорте клиентов



## NRG-BI UNIVERSITY

корпоративный университет



## NRG-BI JULDYZAI

корпоративный благотворительный фонд помощи особенным детям



## NRG BI GREEN

проект по озеленению территорий

В холдинге работают более

# 5000

Высококвалифицированных сотрудников, объединенных предпринимательской корпоративной культурой

# МЫ ПОСТРОИЛИ И УПРАВЛЯЕМ



**9 млн. м<sup>2</sup>**

жилой  
недвижимости и  
инфраструктуры



**Более 3 000 км**

дорог и ж/д  
инфраструктуры



**12** школ

**2 000** педагогов

**80 000** учеников

# НАМ ДОВЕРЯЮТ



**+120 000**

семей



**+500 000**

жителей



**+4500**

предпринимателей

# НАШИ ПРОЕКТЫ



г. Алматы  
ЖК 4YOU



г. Алматы  
ЖК Central Avenue



г. Дубай  
Flora Isle



г. Дубай  
Виллы Al Wasl



г. Астана  
ЖК GreenLine 4YOU



г. Астана  
ЖК Nexro Aura



г. Дубай  
Canal One & Harbour



г. Майами  
Millux Place



г. Шымкент  
Avenue 32



г. Шымкент  
Hyde Park



г. Майами  
Season One

# БИГВИЛЛЬ – УМНЫЕ ЖИЛЫЕ КВАРТАЛЫ

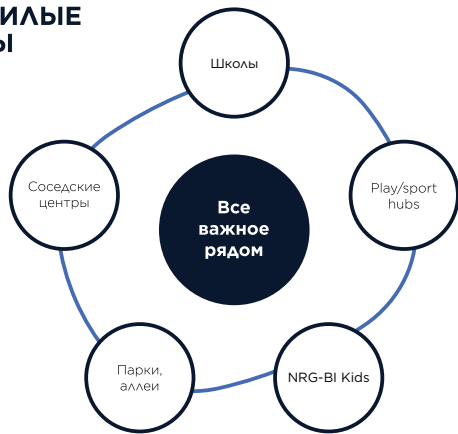

# WHY NRG-BI?

## КАЧЕСТВО

---

WELCOME

SMART

SAFE

STANDART

## СРЕДА

---

LIFESTYLE

BIG APP

BIGVILLE

## СОЦИАЛЬНАЯ ОТВЕТСТВЕННОСТЬ

---

KIND

JULDYZAI

GREEN 

## БЕЗУПРЕЧНЫЙ СЕРВИС

---

NRG  SERVICE

NRG 



## АРХИТЕКТУРНЫЙ ДИАЛОГ

Проектированием комплекса занималась архитектурное бюро INK. INC Architects – одна из крупнейших и успешных проектных организаций, основанная в 2004 году Нурланом Камитовым, почетным членом Королевского института британских архитекторов, профессор МААМ и дипломированным членом AIA, Американского института архитекторов.

О ПРОЕКТЕ



BOTANIKA  
SAROYI

## Вдохновлённый природой

Botanika Saroyi возведен в уникальной зеленой зоне, вблизи Ботанического сада. Пространство, где вы ощущаете спокойствие и уединение и остаетесь в центре событий мегаполиса. Здесь гармония с природой ботанического сада переплетается с привлекательностью урбанистической среды. Дом, в котором вы можете позволить себе одновременно наслаждаться красотой природы, работать, отдыхать и получать удовольствие от жизни, не думая о потраченном на дорогу времени.

класс  
Бизнес

срок сдачи (2-я очередь)  
IV квартал 2026 г.

этажность  
14–16



успешная сдача  
очереди №1



# МЕСТОРАСПОЛОЖЕНИЕ



## ИСТОРИЯ РАЙОНА

Botanika Saroyi – комплекс, расположенный в Мирзо-Улугбекском районе города Ташкент, в непосредственной близости с Ботаническим садом, который является одним из крупнейших и старейших парков СНГ, основанный в 1943 году. В саду, общей площадью в 66 га, выращиваются более 2400 видов растений из разных регионов, что делает его лидером по количеству научных коллекций в Центральной Азии. Ботанический сад – один из самых зеленых районов Ташкента, который в народе называют «легкими всего города».



# ГЕНЕРАЛЬНЫЙ ПЛАН



# МАТЕРИАЛЫ СТРОИТЕЛЬСТВА

каркас  
монолитный  
железобетон

стены  
межквартирные  
керамический  
кирпич 250 мм

алюминиевая  
композитная панель  
«SIVALUX» (РОССИЯ)

фасадные  
декоративные  
композитные  
панели

агломератная плитка  
(Узбекистан)

\*Цвета материалов могут незначительно отличаться от реальных, в зависимости от направления солнечного света, теней, а также из-за особенностей способов печати и цветопередачи мониторов



# ДВОРОВОЕ ПРОСТРАНСТВО



площадь двора  
+4600 м<sup>2</sup>



охрана 24/7



двор  
без машин



более 30%  
озеленения



fitness room



барбекю зона



kids room



relax zone



сухой фонтан



детская площадка  
европейского  
производства



кинозона



Greenroof



Кино-зона

Фитнес-зона

Уличное освещение

Беседки и скамейки в едином дизайне из термо обработанной древесины

Оборудование детских площадок европейского производства премиального бренда Buglo

Авторский дизайн проект озеленения, Система автополива

Покрытие из гранитной крошки на детских площадках

## ВХОД ВО ДВОРЕЦ

Ваше первое прикосновение к Botanika Saroyi начинается здесь — среди тенистых аллей, ароматных садов и мягкого света гирлянд. Аллея Приветствия приглашает почувствовать атмосферу уюта, стиля и природы с первых шагов на территории комплекса.



## САД ДЕТСТВА

Сад Детства в Botanika Saroyi — место первых открытий, радостных игр и волшебных историй. Закрытый двор и природная среда создают безопасное пространство для семейного отдыха, где маленькие жители могут расти, играть и мечтать под сенью зелёных аллей. На территории жилого комплекса предусмотрены современные детские площадки и крытые зоны для игр, что позволяет весело проводить время в любую погоду.

Проектные решения в каждой последующей очереди одного проекта, могут отличаться от предыдущей



## GREENROOF

Greenroof в Botanika Saroyi – зелёное пространство на крыше вашего дома, где природа и архитектура сливаются в гармонии. Здесь можно замедлиться, вдохнуть свежий воздух и насладиться тишиной, не покидая пределы дома.

## KIDS ROOM BY ALDI BI

Kids room в Botanika Saroyi – это пространство игры, творчества и первых открытий. Яркий и безопасный мир, где маленькие жители учатся, играют и растут в атмосфере уюта и заботы.





## ФОНТАН РАДОСТИ

Фонтан Радости в Botanika Saroyi — место, где оживают улыбки. Прохладные брызги, звонкий смех детей и свет солнца создают атмосферу счастья в самом сердце сада.

## ОСТРОВ ТИШИНЫ

Остров Тишины в Botanika Saroyi — место, где время замирает. Расслабьтесь в тени садов, наслаждаясь покоем, шёпотом листвы и гармонией природы.

Проектные решения в каждой последующей очереди одного проекта, могут отличаться от предыдущей





## САД КИНО

Сад Кино в Botanika Saroyi — место, где оживают любимые истории. Вечерние показы под открытым небом создают атмосферу уюта, романтики и ярких эмоций для всей семьи.

## ТЕРРАСА МАХАЛЛИ

Терраса Махалла — сердце добрососедства в Botanika Saroyi. Здесь встречаются семьи, зарождаются новые дружественные отношения и создаются воспоминания под небом родного сада.

Проектные решения в каждой последующей очереди одного проекта, могут отличаться от предыдущей





## БЕСЕДКА СПОКОЙСТВИЯ

Беседка Спокойствия в Botanika Saroyi – уголок уединения среди цветущего сада.

Идеальное место для отдыха, неспешных разговоров и наслаждения моментом под шелест листвы.



## Чайхана

Чайхана в Botanika Saroyi — место, где оживают традиции тёплых встреч. Здесь можно отдохнуть в кругу семьи, насладиться ароматным чаем и барбекю под тенистыми аллеями нашего сада.

## Сад тенниса

Сад Тенниса в Botanika Saroyi — это место лёгкости, движения и ярких эмоций. Играйте в теннис под открытым небом среди зелёных аллей, где каждый матч наполняется радостью и свежестью сада.





## ЭНЕРГИЯ Сада & FITNESS ROOM

Ваш путь – к здоровой жизни!  
"Энергия Сада (Fitness room) – пространство  
силы и вдохновения в Botanika Saroyi.  
Современный фитнес-рум среди зелёных аллей  
для тех, кто ценит здоровье, движение и  
гармонию с природой.



## Сад на крыше

Сад на Крыше в Botanika Saroyi — это оазис тишины и свежести над городом. Здесь открывается панорама мечты, а зелёные террасы дарят ощущение свободы, вдохновения и гармонии с природой.

## Lounge zone

Лаунж зона в Botanika Saroyi — это пространство расслабления и стиля. Идеальное место для неспешных встреч, отдыха после рабочего дня и наслаждения атмосферой природы и уюта.





## ТЕРРАСЫ ЖИЗНИ

Террасы Жизни в Botanika Saroyi открывают простор для вдохновения, отдыха и встреч под открытым небом.

Здесь каждый день наполнен свежестью сада, светом утра и уютом собственного уголка природы.

# ХОЛЛ

Откройте для себя великолепие нашего нового жилого комплекса, где каждая деталь говорит о стиле и утонченности.

Botanika Saroyi- это сочетание функциональности, безопасности и эстетики, созданное для вдохновляющего и комфортного проживания.



Живые растения  
в холле



Бесшумный  
лифт



Дизайнерский  
холл



Выход в  
паркинг



Зона  
ожидания



Удобные сквозные  
подъезды



Колясочная  
зона



## ЗОНА ОЖИДАНИЯ

Дизайн зоны ожидания в холле спланирован для вашего комфорта, предлагая стильное и продуманное оформление

## ДИЗАЙН ХОЛЛА

В интерьере холлов каждого подъезда использована плитка из керамогранита производства Индии согласно авторскому дизайнерскому проекту.

Помимо этого, по проекту холлы украшают декорации из:

- зеркал
- шпона
- мягкой мебели в зоне ожидания
- живой растительности
- элементов освещения по авторскому дизайну

В холле нашего жилого комплекса вы сможете насладиться увлекательным миром искусства, так как стены входной группы украшены произведениями художников Узбекистана.





## ВЕСТИБЮЛЬ

Симбиоз комфортного микроклимата и природной цветовой гаммы с использованием фактур дерева, камня, зелени и других элементов с первых шагов создает неповторимое чувство единения с окружающей средой.

## БЕСШУМНЫЕ ЛИФТЫ "SIGMA"

Наши бесшумные лифты обеспечивают тихий и безопасный подъем, придают комфорт и стиль вашему ежедневному пребыванию в новом доме.



18		33-36
9		29-32
8		25-28
7		21-24
6		17-20
5		13-16
4		9-12
3		5-8
2		1-4

## УДОБНЫЕ КОЛЯСОЧНЫЕ

Входная группа каждого дома укомплектована удобной колясочной, обеспечивая комфорт для молодых семей.





## ПОДЗЕМНЫЙ ПАРКИНГ

Ваш автомобиль будет в безопасности в нашем подземном паркинге, который защищает от влаги, непогоды, и случайных повреждений.

Изображения являются условными и могут быть изменены в процессе проектирования.



## BOXROOM

Для дополнительного удобства, предусмотрены просторные кладовые помещения. Теперь вы можете хранить спортивный инвентарь, сезонные вещи или любые другие предметы, сохраняя порядок и простор в вашей квартире.

Изображения являются условными и могут быть изменены в процессе проектирования.

A row of bicycles parked in a rack, with a semi-transparent text overlay on the right side. The bicycles are mostly red and white, and the rack is made of metal. The background is slightly blurred, showing a paved area and some greenery.

## ВЕЛОПАРКОВКА

Специальные места для хранения велосипедов, чтобы обеспечить комфорт и безопасность вашего транспортного средства.

Изображения являются условными и могут быть изменены в процессе проектирования.

## ЗАРЯДНЫЕ СТАНЦИИ ДЛЯ ЭЛЕКТРОМОБИЛЕЙ

На территории жилого комплекса будет доступно зарядное оборудование, гарантирующее удобство владельцам электромобилей.

Мы создаем комфортную и современную среду для вашей повседневной жизни, обеспечивая легкость использования электротранспорта.



# БИЗНЕС КЛАСС

КОНФИГУРАЦИЯ  
КВАРТИР ОТ 1 ДО 3

ПЛОЩАДЬ  
КВАРТИР:  
35-80 М<sup>2</sup>

2 БЛОКА  
ПО 16 ЭТАЖЕЙ



## ВАША КВАРТИРА



Высота потолка от 3х метров



Стальные панельные приборы отопления



Высота двери 2.3 м



Электрозамки



Черновая отделка



IP домофония



На полу выполнена стяжка с звукоизоляционным слоем



Двухконтурный газовый котел

Простор, уют, свет и тепло – все это не просто красивые слова, а точные ассоциации, которые вызывают квартиры в Botanika Saroyi Планировки в жилом комплексе продуманы от "а" до "я", чтобы Вы наслаждались каждой секундой пребывания в стенах дома, в кругу своей любимой семьи.





## КВАРТИРНАЯ ДВЕРЬ

- Размеры дверного проема: 2300x1050мм.
- Цифровые электронные замки
- Внешняя панель сделана из МДФ панели толщиной 10мм цвета дуба янтарного с фисташковой полоской.
- Двери изготавливаются в России



## ВИТРАЖИ

- Профиль алюминиевый Terminal
- Остекление однокамерный из мультикомфортного стекла



## ОКНА

- Профиль WHS (IMZO), 4х камерный.
- Остекление однокамерный из мультикомфортного стекла

ДВУХ-  
КОМНАТНАЯ  
КВАРТИРА

58.5 м<sup>2</sup>

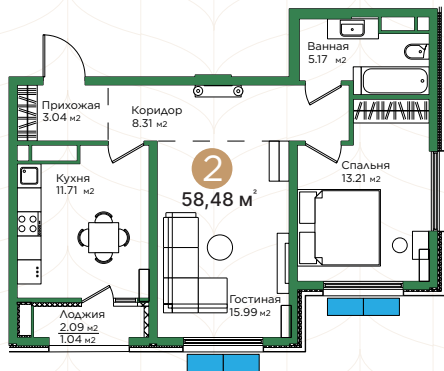

ДВУХ-  
КОМНАТНАЯ  
КВАРТИРА

59 м<sup>2</sup>

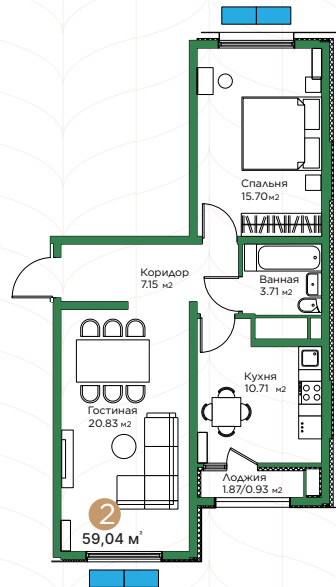





## ЭЛЕКТРОЗАМКИ

Электронные замки – дополнительный комфорт. С ними можно позабыть о поиске ключа в сумке. Просто выберите удобный способ:

- По отпечатку пальца
- Смарт-карта
- Доступ по коду
- Механический ключ



## IP ДОМОФОНИЯ

Открывайте двери без ключа, встречайте дорогих гостей не выходя из дома. Благодаря IP -домофонной системе вы можете наблюдать за происходящим с видеокamer, связываться с пунктом охраны, контролировать доступ в подъезд.

## ПОЖАРНАЯ БЕЗОПАСНОСТЬ

Все проекты NRG-BI Group проходят проверку государственной экспертизы и разрабатываются в строгом соответствии с действующими противопожарными нормами РУз.



## ПОЖАРНАЯ БЕЗОПАСНОСТЬ

Наши проекты оснащены системами пожарной сигнализации, автоматического пожаротушения и системами дымоудаления, обеспечивающими высокий уровень пожарной безопасности.



## СОЗДАЕМ БЕЗОПАСНЫЕ ЗДАНИЯ

Мы создаем безопасные здания используя специальные методы для защиты от землетрясений. Мы укрепляем стены и перегородки, проводим тщательные расчеты оснований и конструкций в соответствии со строгими стандартами безопасности.

В ходе проектирования здания, мы соблюдаем все антисейсмические мероприятия, такие как:

- сейсмостойкость 8 баллов
- устройство антисейсмических швов по всей высоте здания
  - усиление стен
- усиление арматурного каркаса

# ГИДРОИЗОЛЯЦИЯ КРОВЛИ ИЗ ПВХ МЕМБРАНЫ

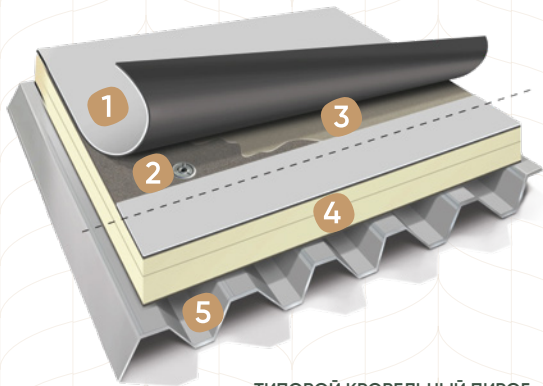

## ТИПОВОЙ КРОВЕЛЬНЫЙ ПИРОГ:

- 1-ПВХ мембрана
- 2-Крепежный элемент
- 3-Клеящий состав для ПВХ мембраны
- 4-Теплоизоляция
- 5-Профнастил

## СВОЙСТВА И ПРЕИМУЩЕСТВА ПВХ-МЕМБРАНЫ

- Высокая прочность, эластичность, стойкость против деформации при минусовой температуре (нижний порог сохранения эластичности до температуры  $-60^{\circ}\text{C}$ );
- Долговечная устойчивость к различным атмосферным проявлениям, выдерживает колебания температуры, срок службы до 50 лет;
- Низкое водопоглощение, пароизолирующие качества;
- Наличие в составе полимеров, наполнителей – в два раза меньше, нежели в резиновых мембранах; высокая стойкость к агрессивным проявлениям окружающей среды;
- Отсутствие летучих пластификаторов, которые становятся причиной появления трещин на поверхности мембраны, ее физического старения и химической деградации изделия;
- Отсутствие открытого пламени при монтаже мембраны; наличие в составе противопожарных химических компонентов;

## РАДИАТОРЫ AKFA

Радиаторы Akfa обладают лучшей теплоотдачей, что позволяет вашей комнате быстрее нагреться. Благодаря терморегулятору, возможно устанавливать комфортную температуру в помещении.



## ДВУХКОНТУРНЫЕ КОТЛЫ navien

Двухконтурные котлы Navien – это надежные и экономичные газовые котлы корейского производства, предназначенные для отопления и горячего водоснабжения.

Они отличаются высоким КПД, стабильной работой при низком давлении газа и воды, а также защитой от замерзания.



# Отделка

Квартира сдается в улучшенной черновой отделке.

Доступны:

- 2-х контурный газовый котел
- Радиаторы
- Счетчики
- Квартирный щит с вводным автоматическим выключателем



**Конструктивная система здания** – Монолитные железобетонные стены, перекрестно-стеновая система



**Основание** – DSM колонны (Deep Soil Mixed-глубинное перемешивание грунта)



**Фундаменты** – Монолитная сплошная плита из бетона класса C25/30 (B30), толщиной 1600мм



**Несущие стены** – монолитные ж/б из бетона класса C25/30 (B30), C20/25(B25), толщина стены 300, 250, 250мм



**Перекрытия и покрытия** выполнены монолитные толщиной 160мм из бетона класса C25/30(B30), C20/25(B25)



**Лестница** монолитная



В монолитных конструкциях применена арматура класса A500C

# NRG-BI SERVICE

ЦИФРОВАЯ УПРАВЛЯЮЩАЯ КОМПАНИЯ.  
КОМПЛЕКСНОЕ ОБСЛУЖИВАНИЕ  
ЖИЛЫХ ДОМОВ С 2004 ГОДА

## Мы обслуживаем:

450+ домов и 1000+ коттеджей  
2800+ офисов  
18 470 машиномест  
Нам доверяют:  
100 000+ счастливых семей

БОЛЕЕ 500  
ТЫСЯЧ ЖИТЕЛЕЙ  
ПРОЖИВАЕТ В  
НАШИХ ДОМАХ

Сервисная  
компания

20

лет на рынке

Казымбаева Жулдыз  
компания ит. штр. штр. Бекет





# МОБИЛЬНОЕ ПРИЛОЖЕНИЕ BIG APP

BIG App - это экосистема онлайн услуг для клиентов NRG-BI. Благодаря многоуровневой системе безопасности мы гарантируем сохранность Ваших данных.

Мы помогаем не тратить время на разговоры по телефону или визиты в офис, чтобы получить ответы на важные вопросы: просто оставьте заявку.

 Онлайн связь с управлением компаний

 Передача ключей

 Камера наблюдения за ходом стройки

 Дни открытых дверей

 Онлайн оплата

 Контроль документов

 Онлайн покупка



 Отчеты и тарифы

 Чат с персоналом и соседями

 NRG-BI Club дисконт система

 Smart remont

 Уведомление

 Connected home

 Гид

# ПРОГРАММА ЛОЯЛЬНОСТИ NRG-BI CLUB

Все клиенты NRG-BI получают скидку на последующую покупку недвижимости.

<b>Bronze</b> Для обладателей 1 квартиры и офиса 1	<b>Silver</b> Для обладателей 2 квартир и офисов 2	<b>Gold</b> Для обладателей 3 квартир и офисов 3
10% Скидка на квартиры	12% Скидка на квартиры	14% Скидка на квартиры
11% Скидка на офисы	13% Скидка на офисы	15% Скидка на офисы
<b>Platinum</b> Для обладателей 4 квартир и офисов 4	<b>VIP</b> Для обладателей 5 и более квартир и офисов 5+	
16% Скидка на квартиры	20% Скидка на квартиры	
18% Скидка на офисы	21% Скидка на офисы	



Подробнее про  
BIGApp

NRG BI  
CLUB



Адреса отделов продаж  
NRG-BI в г. Ташкент:  
ул. Нукус 91/1  
ул. Айбек 38А

1360

Архитектура проекта, изображение благоустройства, фасадов, интерьера, материалов, их нумерация, инфраструктура комплекса являются условными и могут быть изменены в процессе проектирования, строительства и эксплуатации. Настоящая реклама не является публичной офертой.