



# GreenLine. Tokyo

Шығысты бағалаушылар орамы

# Мазмұны

Бет нөмірін басып, бөлімге өтіңіз

Орам туралы	3
Бигвилль туралы	4
Орналасқан жері	5
Маңыздының барлығы жаныңызда	6
Архитектура және дизайн	17
Абаттандырылған аула	20
Дәліздердің сәнді интерьері	25
Сіздің пәтеріңіз	28
Шудан оқшаулау деңгейі жоғары Acoustic Pro жүйесі	30
Ақылды технологиялар	31
Жайғастыру шешімдері	32
Функциялы үй-жайлар	36
Бизнеске арналған үй-жайлар	37
Ипотека және онлайн сатып алу	38
BI Service және бақыт министрлігі	40
BIG App мобильді қолданбасы	42
BI Club бейілділік бағдарламасы	43
Қосымша опциялар	44
Негізгі сұрақтарға жауаптар	46

# Орам туралы

GreenLine.Tokyo – сізді GreenLine бигвиллінің аумағынан тікелей шығыс мәдениеті мен дәстүрлерінің өлкесіне жеткізетін саяхат орамы.

Мұқият ойластырылған кеңістіктің композициялық бөлігі болып қала отырып, орам ортақ тұжырымдамаға үйлесімді өрілген Қиыр Шығыстың бірегей ерекшеліктерімен таң қалдырады. Ал қасбеттері алдыңыздан жапондық эргономикалық эстетиканың ғажайып әлемін ашады.

## Бизнес

санаты

## 40-137м<sup>2</sup>

пәтерлердің ауданы

## 1-4 комн.

пәтерлердің конфигурациясы

## 3-5

қабаттағы пәтер саны

## 2024 жылдың III тоқсаны

Е және F блоктарын пайдалануға беру



Хан Шатыр  
СОО

Тұран даңғылы

Жүзеге асырылған кезектер

салынып жатыр  
Е, F  
блоктары

Жүзеге асырылған кезек  
G блогы

D блогы

B блогы

A блогы

H блогы

Мұхамедханов көшесі

\*Материалдардың түстері күн сәулесінің, көлеңкенің түсу бағытына, басып шығару тәсілдерінің ерекшеліктеріне және тасымалдағыштың түсті беруіне байланысты шынайы өмірдегіден сәл өзгешеленуі мүмкін.

Мазмұнына оралу

3

Telegram арқылы хабарласу

# Бигвилль туралы

GreenLine бигвиллі Қ.Мұхамедханов, Е-305, Сығанақ көшелерімен Тұрандаңғылының шаршысында орналасқан.

Заманауи шешімдер, экологиялық таза технологиялар және демалыс аумақтары – барлығы сіз өмір сүретін ең жақсы ортаны қалыптастыруға арналған.



122 га  
құрылыс  
салу алаңы



1 265 000 м<sup>2</sup> жалпы  
жүзеге асырылатын  
аумақ ауданы



Жүзеге асырылатын  
орам саны



2029 жыл толық жүзеге  
асырылатын мерзімі



18 000  
пәтер



аумақты көру үшін басыңыз

# Орналасқан жері

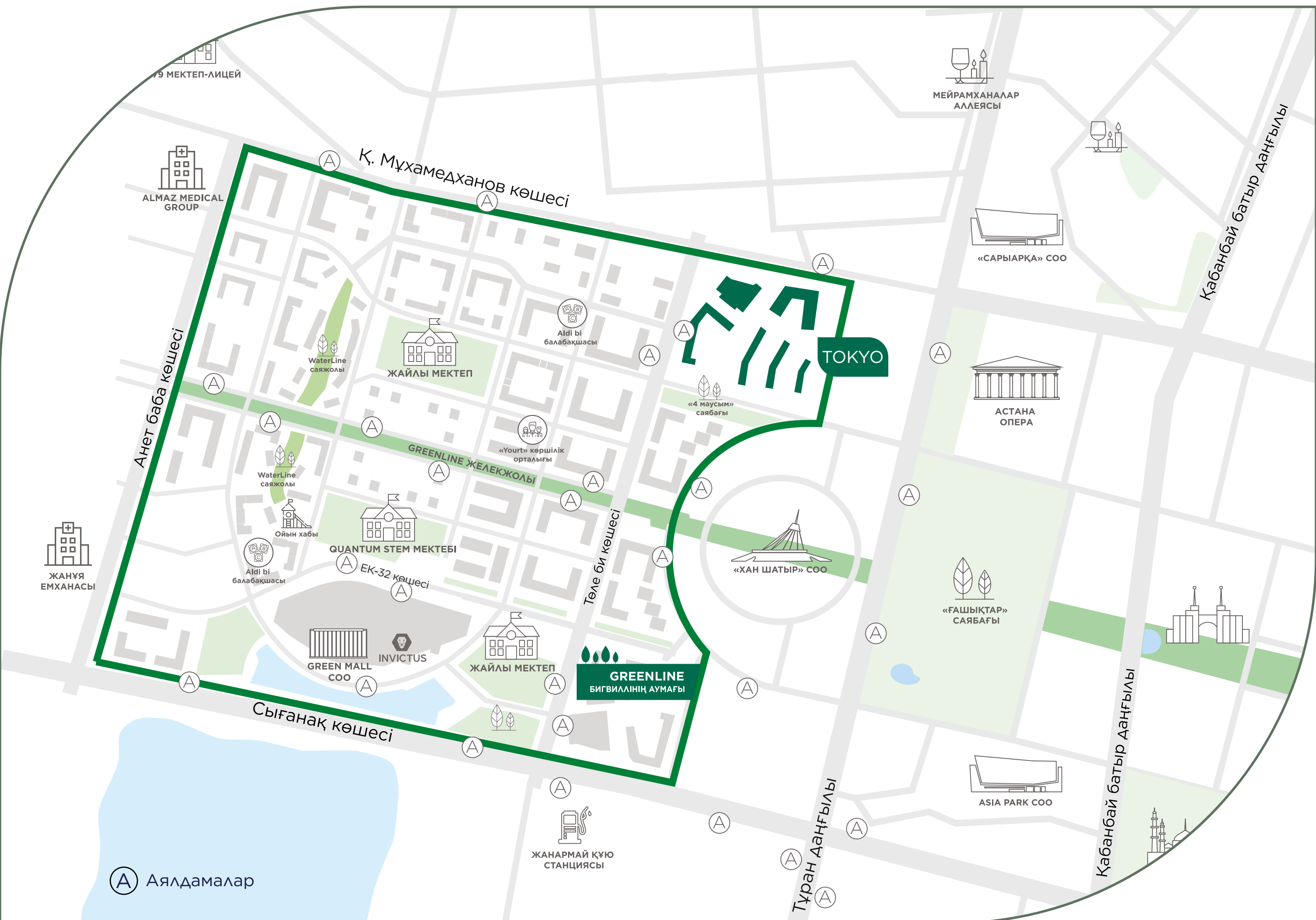

Дамыған ауданда орналасуы орамды қаладағы басқа жаңа құрылыстардан тиімді ерекшелейді. Жақын маңда мектептер, көркем саябақтар, сауда ойын-сауық орталықтары, мейрамханалар, көрнекті орындар бар.

Қала инфрақұрылымындағы маңызды тарихи-мәдени нысандардың қол созым жерде болуының арқасында музыкалық концерттер мен қызықты қойылымдардан ләззат алу қолжетімді бола түседі.

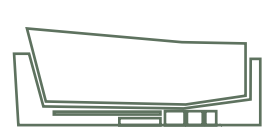

«Сарыарқа»  
СОО

2 мин



Бөкейхан  
атындағы  
VINOM  
мектебі

5 мин



«Хан Шатыр»  
СОО

5 мин



«CITY»  
емханасы

10 мин



Астана  
опера

15 мин



«Ғашықтар»  
саябағы

10 мин

Мазмұнына оралу

5

Telegram арқылы хабарласу

# Маңыздының барлығы жаныңызда

## Бигвилль аумағы

Сізге жайлы болуы үшін бигвилльде күнделікті өмірге қажет нәрселердің барлығы: супермаркеттер, балабақшалар, емханалар, сұлулық салондары және көптеген басқа да орындар қол созым жерде орналасқан.



Ойын хабы

3

Мектеп



Green Mall  
COO



Бизнес  
орталықтары



GreenLine  
желекжолы

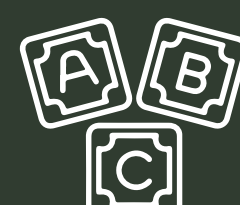

Aldi bi  
балабақшасы



«4 маусым»  
саябағы



Yourt көршілік  
орталығы



Осы буклетте көрсетілген абаттандырудың, қасбеттердің, дизайнның, тұрғын үй ғимараттары инфрақұрылымының, тұрғын үй ғимараттары орналасуының суреттері шартты (бастапқы) болып табылады, сол себепті Құрылыс салушы Сатып алушымен алдын ала келіспестен және хабардар етпестен, бір жақты тәртіпте өзгерте алады.

[Мазмұнына оралу](#)

6

[Telegram арқылы хабарласу](#)

# Маңыздының барлығы жаныңызда

## «Yourt» көршілік орталығы

Қазақтың тамаша дәстүрі - Ерулік бойынша халқымыз ежелден қонақжайлық пен тату көршілік мәдениетін дәріптеп, ашық жүрегі мен кең пейілін танытып келеді. «Алыстағы ағайыннан жақындағы көрші артық» деп қазақ бекер айтпаған ғой, көршілер мен олардың балалары жақын туыстай болып кетеді. «Yourt» көршілік орталығы бигвилль тұрғындары үшін бір-бірімен шүйіркелесіп араласатын тартылыс орнына айналады. Көршілік орталығындағы жайлы кеңістіктер «үйдегідей» атмосфера қалыптастырып, бигвилльдегі өмір салты ретінде тату көршілікке шабыттандырады.



Кітапхана



Кофехана



Фитнес бөлмесі



Балалардың ойын бөлмесі

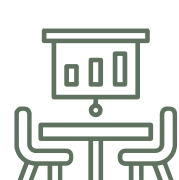

Келіссөздерге арналған оңаша бөлмелер



Шеберлік сабақтарына арналған кеңістік



Музыка аймағы



Трансформацияланатын коворкинг аймақтары



\*Орталық қызметтері бөлек ақыға ұсынылады. Тұрғын үй кешенінің тұрғындарына арнайы тарифтік жоспар қолданылады. Көршілік орталыққа абонементтер бойынша (сағат/күн/ай) бару қарастырылған.

\*Тұрғындарға арналған көршілік орталығы GreenLine. Flora тұрғын үй кешенінің 2-ші кезегінде орналасады.

# Маңыздының барлығы жаныңызда

## «Yourt» көршілік орталығы

«Yourt»-та әрбір тұрғын өзіне ұнайтын нәрсені табады. Балаңыз шеберлік сабағында немесе балалардың ойын бөлмесінде ынтамен беріліп уақыт өткізіп жатқанда, Сіз пікірлес адамдардың ортасында йогамен айналысудан ләззат алуыңызға, тыныштықта медитация жасауыңызға немесе оңаша тыныш бөлмеде маңызды келіссөздер жүргізуіңізге болады.

Сіз әрқашан жайлы кофеханада жаңа қайнатылған кофеге тапсырыс беріп, кітапханада сүйікті кітаптарыңызды оқудан немесе музыка залында музыкамен айналысудан ләззат ала аласыз. Көршілік орталығының ең кішкентай қонақтары мен бигвилль тұрғындары үшін балалардың көптеген сапалы ойыншықтары бар заманауи ойын бөлмесі мен теледидар аймағы жобаланған.



 толығырақ білу үшін басыңыз

\*Орталық қызметтері бөлек ақыға ұсынылады. Тұрғын үй кешенінің тұрғындарына арнайы тарифтік жоспар қолданылады

# Маңыздының барлығы жаныңызда

## *Green Mall сауда орталығы*

Green Mall сауда ойын-сауық орталығында сауда жасаңыз, жақындарыңызбен және достарыңызбен көңілді әрі пайдалы уақыт өткізіңіз.

Мұнда сізді азық-түлік гипермаркеті, гастрономия аймағы, фитнес клубы, дүкендер және кез келген талғамға сай қызметтер күтеді.



Magnum  
супермаркеті



Invictus  
фитнес клубы



The Torium мейрам-  
ханалар аллеясы



Кофеханалар



Дүкендер



Avataria



\*Материалдардың түстері күн сәулесінің, көлеңкенің түсу бағытына, басып шығару тәсілдерінің ерекшеліктеріне және тасымалдағыштың түсті беруіне байланысты шынайы өмірдегіден сәл өзгешеленуі мүмкін.

# Маңыздының барлығы жаныңызда

## Үй жанындағы саябақ

Жобаның негізгі міндеті – жаяу жүргіншілер жыл бойы серуендейтін «4 маусым» саябағын жасау. Идеясы – жылдың төрт мезгілінің ауысып отыруында, бұл көгалдандырудан көрініс табады. Әр аймаққа әр маусымда тартымды болатын белгілі бір өсімдіктер таңдалды. Барлық аймақтар артықшылық берілетін өсімдіктерді біртіндеп қосу арқылы бір-біріне бірқалыпты ауысады. Саябақ GreenLine. Tokyo және GreenLine. Headliner Exclusive тұрғын үй кешендерінің арасында орналасады.



«4 маусым»  
саябағы



\*Материалдардың түстері күн сәулесінің, көлеңкенің түсу бағытына, басып шығару тәсілдерінің ерекшеліктеріне және тасымалдағыштың түсті беруіне байланысты шынайы өмірдегіден сәл өзгешеленуі мүмкін.



\*Материалдардың түстері күн сәулесінің, көлеңкенің түсу бағытына, басып шығару тәсілдерінің ерекшеліктеріне және тасымалдағыштың түсті беруіне байланысты шынайы өмірдегіден сәл өзгешеленуі мүмкін.

# Маңыздының барлығы жаныңызда

## *GreenLine* желекжолы

Сіз әрқашан бос уақытыңызда ағаштардың гүлдегенін тамашалап, қаланың қарбаласынан тыныға аласыз немесе жай ғана бесік арбамен желекжолда серуендеп, табиғат сұлулығынан ләззат ала аласыз.

GreenLine желекжолы — қаланың негізгі көрікті орындары: «Хан Шатыр» сауда ойын-сауық орталығынан, «Бәйтерек» монументінен және Ақорда Президент резиденциясынан бастау алатын елорданың басты сулы-жасыл желекжолының жалғасы.



Желекжол GreenLine.Headliner және GreenLine.Headliner Exclusive тұрғын үй кешендерінің арасында орналасқан.  
\* Сурет шартты сипатқа ие

# Маңыздының барлығы жаныңызда

## *WaterLine саяжолы*

WaterLine саяжолы – табиғи және урбанистік элементтер тамаша үйлесім тапқан GreenLine бигвиллінің бірегей жобасы. Оның тұжырымдамасы дизайнның барлық бөліктерінен көрініс тапқан су күшінен шабыт алады. Саяжол «Бу» және «Су» тақырыптық аймақтарына бөлінген, олардың әрқайсысы келушілерге демалыс пен ойын-сауықтың әр алуан түрлерін ұсынады. Аймақтар интерактивті элементтерге толы және әрқайсысы өз атмосферасымен ерекшеленеді.

Жаяу жүргіншілер саяжолында серуендеу – талғамдар мен стильдер әлеміне саяхат. Тұрғын үй кешендерінің бірінші қабаттарында орналасқан сәнді мейрамханалар, көше тағамдары мен butikтер қайталанбас атмосфера қалыптастырады. WaterLine – әркім өз шабытын табатын жаңа қала кеңістігінің жүрегі.



\*WaterLine саяжолы GreenLine.Silva тұрғын үй кешенінен GreenLine.Aurora тұрғын үй кешеніне дейін созылады.

\*Саяжолды аяқтау 2028 жылға жоспарланған.

\* Сурет шартты сипатқа ие

# Маңыздының барлығы жаныңызда

## Play room

Токуо тұрғын үй кешеніндегі Е, F, G блоктарының кішкентай тұрғындары үшін басты тартылыс орталығына айналатын сүйікті орын ойын бөлмесі болатыны сөзсіз. Үйіңіздегі ойын бөлмесі – таныс орта, үйреншікті және қауіпсіз маршрут, сүйікті достар мен ойыншықтар. Демалуға арналған жайлы жұмсақ аймақтар, бильярд, үстел теннисі, шахмат, жағымды дизайн және атмосфера барлық жастағы балаларға ұмытылмас эмоциялар және отбасы мен достарының ортасында өтетін бақытты сәттер сыйлайды. Балаларыңыз достарымен бірге асыр салып, көңілді ойыннан ләззат алып жатқанда, сіз ата-анаңызбен алаңсыз уақыт өткізе аласыз.

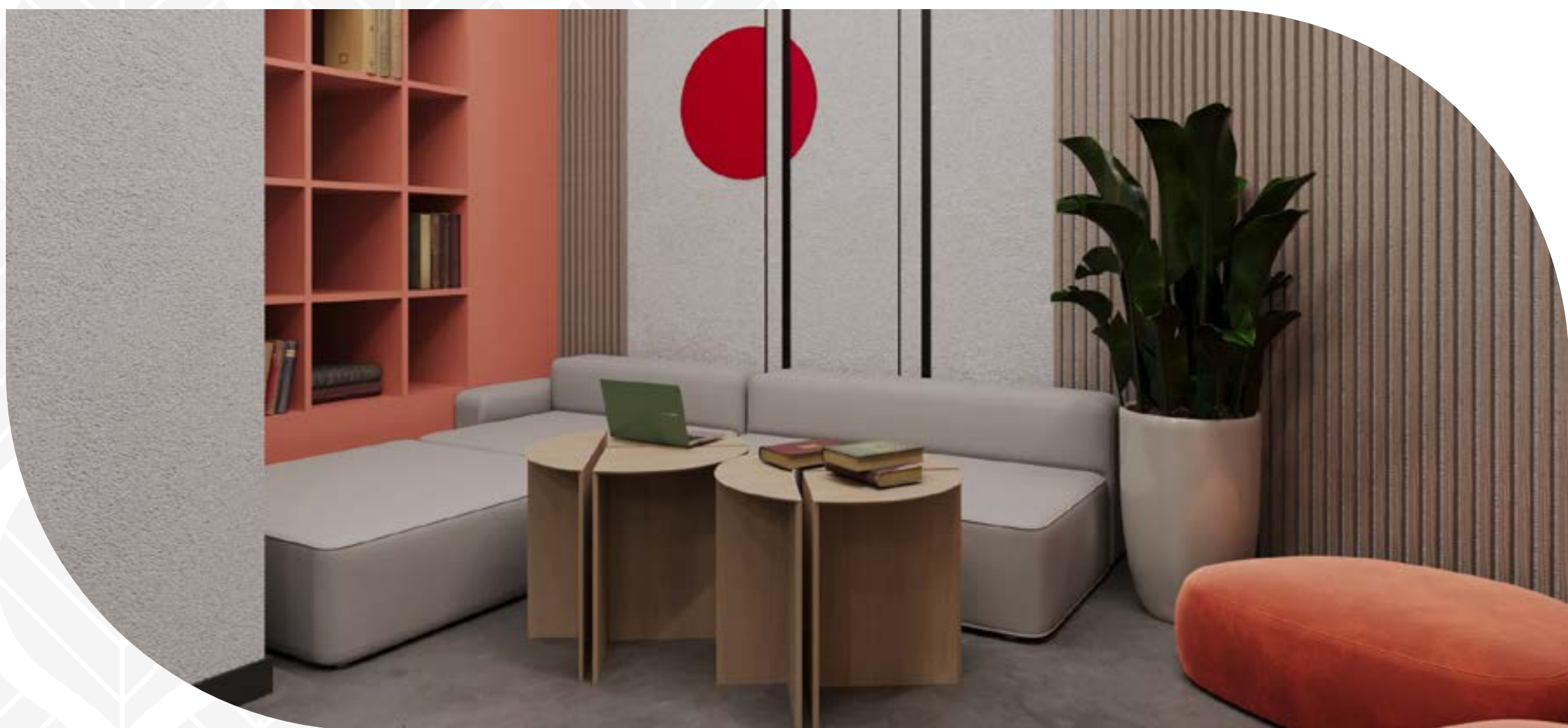

\*Материалдардың түстері күн сәулесінің, көлеңкенің түсу бағытына, басып шығару тәсілдерінің ерекшеліктеріне және тасымалдағыштың түсті беруіне байланысты шынайы өмірдегіден сәл өзгешеленуі мүмкін.

\*Бөлмені Е, F, G блоктарының тұрғындары қолдана алады

# Маңыздының барлығы жаныңызда

## *Quantum STEM\** мектебі

\* Science, technology, engineering and mathematics

Оқу орнына жету үшін енді қаланың басқа бір шетіне асығудың қажеті болмайтынын елестетіп көріңізші. Орам мектептің жанында орналасқан, сол себепті балаларыңыз үйге жақын жерде оқи алады. Бала ұйықтап қалса да, сабаққа кешікпей, мектепке жүгіріп жете алады немесе дене шынықтыру киімін алу үшін үйге барып келуге үлгереді. Бигвилль аумағында балабақшалар мен жеке және мемлекеттік үш мектеп жоспарланған.



 бейнежазбаны көру үшін басыңыз

Quantum STEM мектебі – VI Group пен Lancaster Group компанияларының бірлескен өнімі, ол Қазақстанның беделді оқу орындарының жаңа деңгейін белгілейді. Ағылшын тіліне, инжинирингке, технологияларға және математикаға бейімделген Quantum STEM жеке мектебі 2021 жылдың қыркүйек айында өз есігін ашты.

# Маңыздының барлығы жаныңызда

## *Жайлы мектеп*

«Жайлы мектептер» — білім алуға барынша қолайлы жағдайларды қамтамасыз ететін бірегей оқу орындары. Олар заманауи жабдықпен, жеке шкафтармен, компьютер сыныптарымен, зертханалармен, қарым-қатынас аймақтарымен және ауыз су бұрқақтарымен жабдықталған.

«Жайлы мектептер» тұжырымдамасы орын тапшылығы мәселелерін шешумен қатар, оқушыларды оқытып-үйретіп, болашаққа барынша тиімді дайындауға жағдай жасайды.



# Архитектура және дизайн

Орамның архитектуралық сәнділігі оның Қиыр Шығыс минимализмін және ұстамды классикалық реңктерде берілген ерекше сүйкімділігін жеткізетін бір қалыпты жұмсақ сызықтарынан көрінеді. Жоғары сапалы материалдар құрылыстың беріктігін қамтамасыз етсе, Күншығыс еліне тән дизайн элементтері ауадай үлпілдеген жеңілдік пен нәзіктік береді.



\*Материалдардың түстері күн сәулесінің, көлеңкенің түсу бағытына, басып шығару тәсілдерінің ерекшеліктеріне және мониторлардың түсті беруіне байланысты шынайы өмірдегіден сәл өзгешеленуі мүмкін

# Архитектура және дизайн

## Құрылыс материалдары



○ — **Қаңқасы** –  
тұтас құймалы  
темір-бетон

○ — **Қабырғалары** –  
газды блок

○ — **Терезелері** –  
үш қабат әйнектелген  
металл пластик  
терезелер,  
«Deseunіnsk» терезе  
профильдері (Бельгия)

○ — **Қасбеті** –  
алюминийден  
жасалған композитті  
панельдер (Sibalux,  
Ресей), клинкер  
кірпіш

\* Сурет шартты сипатқа ие



Жүзеге асырылған кезектердің фотосуреттері

 Шолуды көру үшін басыңыз

# Абаттандырылған аула

Жайлы жабық аула сізді қазіргі дәуірде Шығыстың барлық ғажайып бояуларын жеткізетін дәстүрлі сәулет өнері өркендеп тұрған құдды бір Жапония көшелеріне алып барады. Мұнда сіз өзіңізді ортағасырлық Токио туралы фильмнің кейіпкеріндей сезініп, ағаштардың саясында демала аласыз, арнайы жабдықталған ойын алаңдарында балаларыңызбен бірге ойнай аласыз немесе ландшафттық дизайнмен безендірілген аймақтарда серуендей аласыз.



Ландшафттық  
көгалдандыру

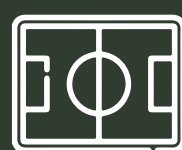

Стритбол  
алаңы



Көліксіз  
аула



24/7 жұмыс істейтін  
бейнебақылау + кіруді  
бақылау жүйесі



Vuglo маркасындағы  
еуропалық материалдан  
жасалған балалар алаңдары



Г және F блоктарының арасындағы ауланың фотосуреті

\*Материалдардың түстері күн сәулесінің, көлеңкенің түсу бағытына, басып шығару тәсілдерінің ерекшеліктеріне және тасымалдағыштың түсті беруіне байланысты шынайы өмірдегіден сәл өзгешеленуі мүмкін.



Шағын архитектуралық нысандарды жасауда сыртқы ортаға төзімділігімен ерекшеленетін, механикалық зақымдануларға төзімді, берік, қоршаған ортаға зиянсыз және табиғи сүрек қолданылады.



4-ші кезектегі G блогының фотосуреттері

\*Материалдардың түстері күн сәулесінің, көлеңкенің түсу бағытына, басып шығару тәсілдерінің ерекшеліктеріне және тасымалдағыштың түсті беруіне байланысты шынайы өмірдегіден сәл өзгешеленуі мүмкін.



Е және F блоктарының арасындағы 5-ші кезек ауласының суреттері

 Шолуды көру үшін басыңыз

Бір жобаның әрбір келесі кезегіндегі жобалық шешімдер алдыңғысынан өзгеше болуы мүмкін.

# Көгалдандыру

Тұрғын үй кешендерін көгалдандыру үшін өсімдіктерді ең жақсы еуропалық тәлімбақтардан аламыз, бұл олардың сапасы мен өміршеңдігіне кепілдік береді. Компанияның дендрологтардан, ландшафт дизайншылары мен бағбандардан тұратын қамқор командасы аймақтың климаттық сипаттамаларына сәйкес материал таңдайды, жас өскін кезінен бастап үлкен ағаш болғанға дейін бірнеше жыл бойы сүйемелдеп, өсімдіктердің жерсінуі мен өсу қарқынын қамтамасыз етеді. Жобаның жалпы аумағының 30%-дан астам бөлігінде үй кеңістігі мен үй маңындағы кеңістік көгалдандырылған.

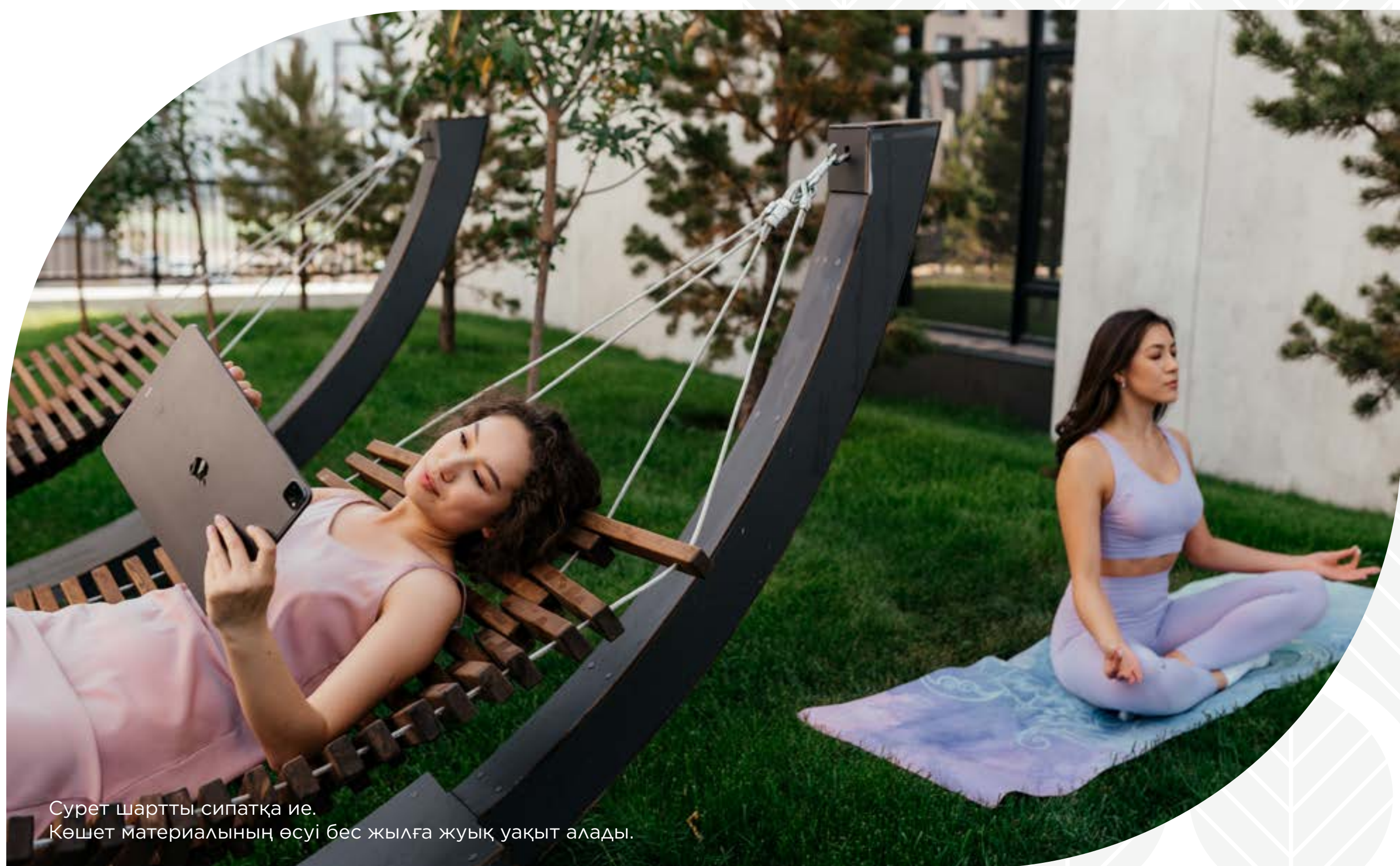

Сурет шартты-сипатқа ие.  
Көшет материалының өсуі бес жылға жуық уақыт алады.

## Сіздің үйіңізді көгалдандырудың ерекшеліктері:



Қолайлы  
микроклимат



Жан-жақты ойла-  
стырып, өсімдік-  
терді аймақтарға  
бөлу



Үйлесімді түс  
композиция-  
лары



Өсімдіктерге  
күтім жасау

Біз тұрғындардың табиғаттан ләззат алуы үшін айнала-  
ны көгалдандырамыз. Жасыл желекті аймақтар мегаполи-  
сте жанға жайлы тыныштық оазистерін жасайды. Аптап  
ыстықта ағаштардың саясында серуен құру, жапырақтар-  
дың сыбдырына құлақ түріп, жылдың әр мезгілінде ағаштар-  
дың түсі қалай өзгертетінін бақылау сондай ғанибет.

# F блоктарына кіру схемасы



жер деңгейінен кіру схемасы

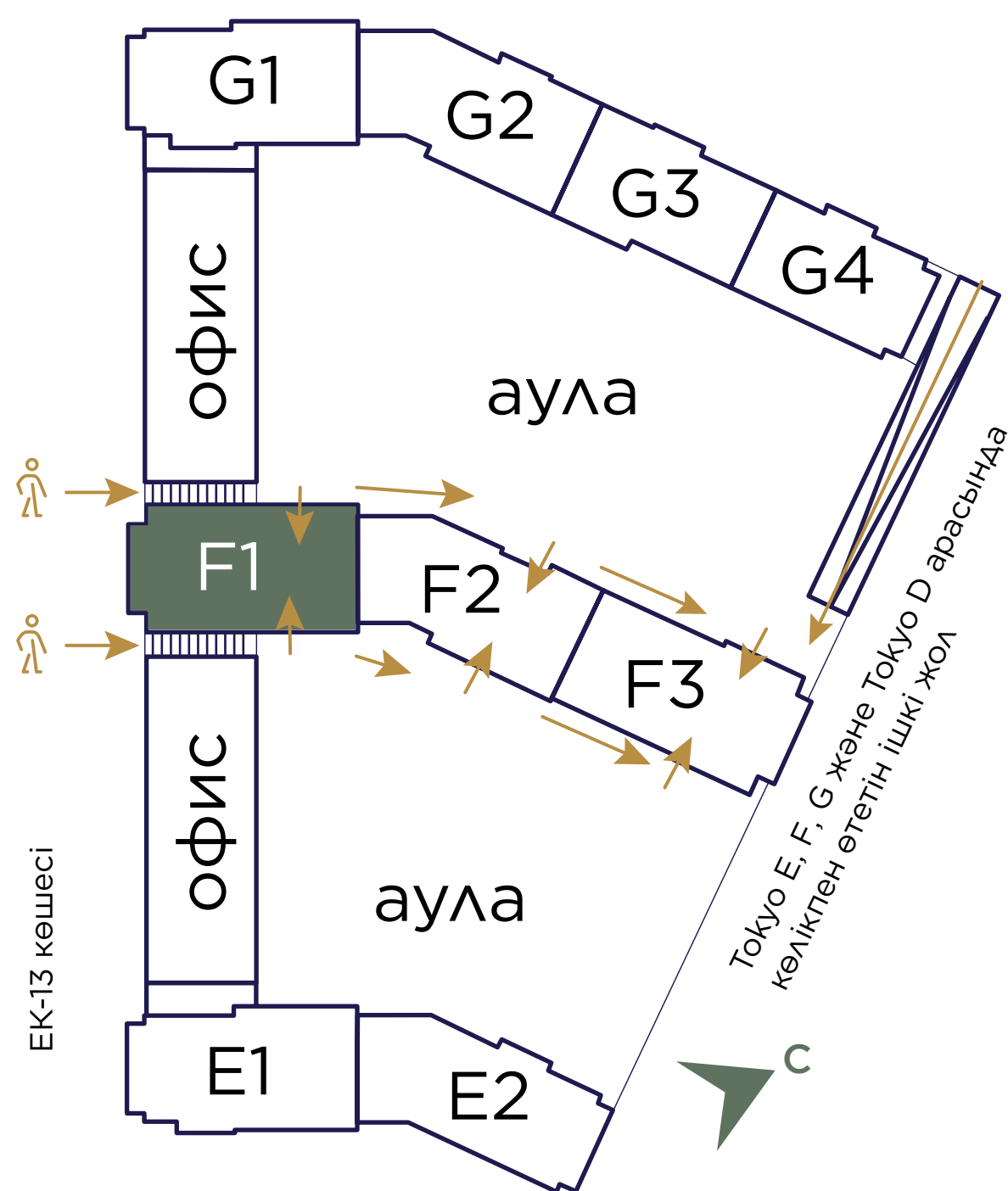

пайдаланылатын шатыр деңгейінен кіру схемасы

# Дәліздердің сәнді интерьері

GreenLine.Tokyo дәліздерінің дизайны — каллиграфия өнерін еске салатын зер, оның әрбір штрихі қоршаған ортамен визуалды үйлесім табатындай ойластырылып, өлшенген. Жұмсақ жарықтандыру, жасыл өсімдіктер және көркем сурет элементтері жаныңды жайлылыққа бөлейтін атмосфераны қалыптастырады.

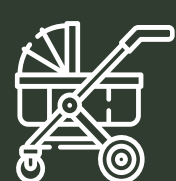

Әр кіреберісте арбалар тұрағы бар



Витражды кіру тобы



Алаңда 3-5 пәтерден орналасқан



Авторлық дизайн



Жұмсақ күту аймағы

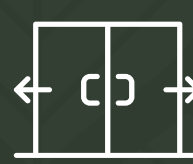

Өтпелі кіреберісте  
(тек G және E блоктарында)



Кіре берістегі дәліз дизайны



Үлгілік қабат дизайны

\*Материалдардың түстері күн сәулесінің, көлеңкенің түсу бағытына, басып шығару тәсілдерінің ерекшеліктеріне және тасымалдағыштың түсті беруіне байланысты шынайы өмірдегіден сәл өзгешеленуі мүмкін.



#### 4-ші кезектегі дәліздің фотосуреті

\*Материалдардың түстері күн сәулесінің, көлеңкенің түсу бағытына, басып шығару тәсілдерінің ерекшеліктеріне және тасымалдағыштың түсті беруіне байланысты шынайы өмірдегіден сәл өзгешеленуі мүмкін.

# Дәліздердегі ЭКСКЛЮЗИВТІ картиналар

Бірегей бигвилльдің соңғы кезегі – Greenline. Tokyo айрықша авторлық көзқарасымен ерекшеленеді. Біз оның әрбір ұсақ-түйегінде шығыс рухын, талғам нәзіктігін және Жапонияның бай мәдениетін беруге тырыстық.

Тұрғын үй кешенінің кіру топтарын Токиода тұратын дарынды қазақстандық суретші Әділжан Мұсаның эксклюзивті картиналары безендіреді. Картиналарда скетч авторлық сурет техникасында орындалған ең танымал жерлер мен көрікті орындар бейнеленген.

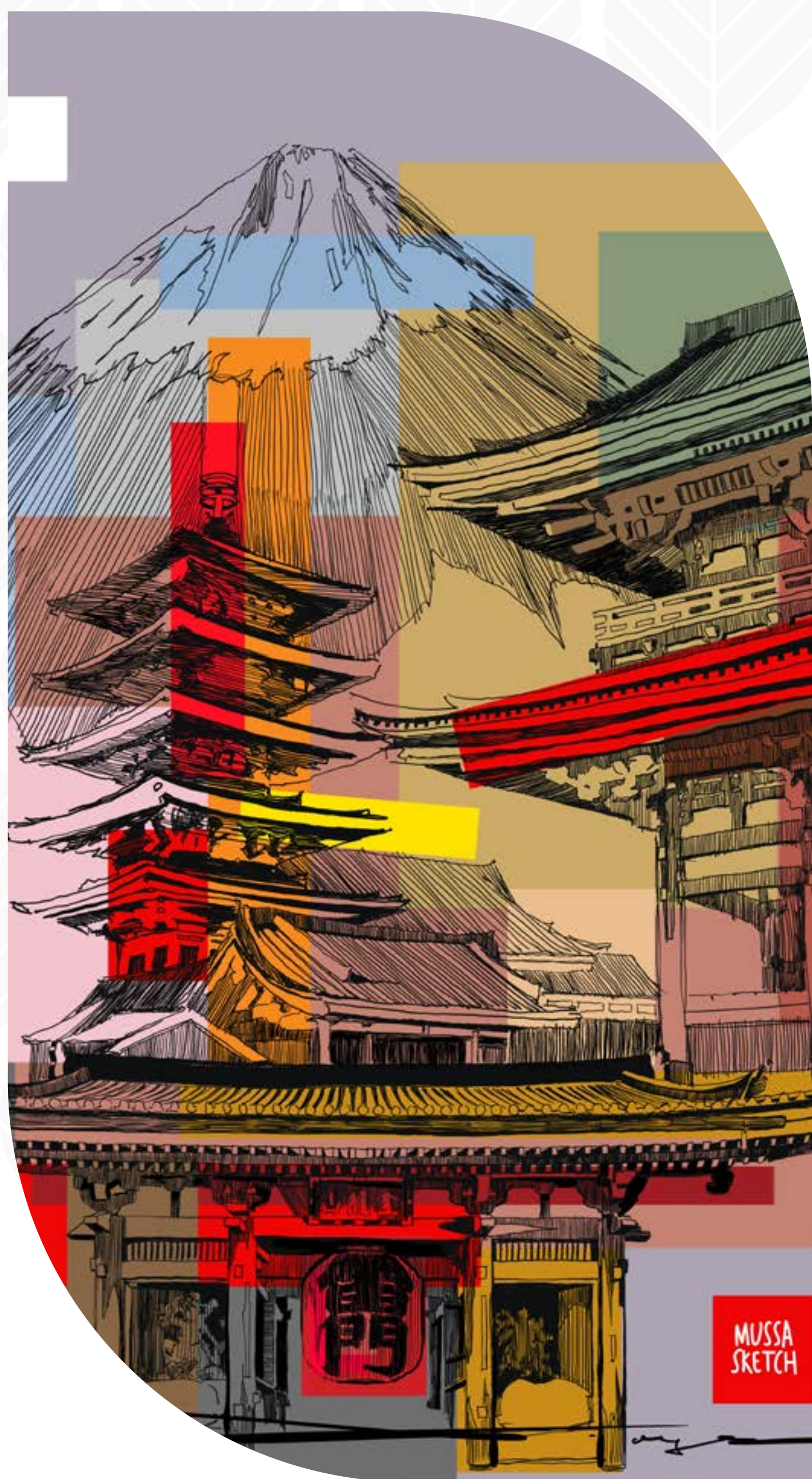

# Сіздің пәтеріңіз

Кеңдік, жайлылық, жарық пен жылу — мұның бәрі жай ғана әдемі сөздер емес, GreenLine.Tokyo тұрғын үй кешеніндегі пәтерлермен байланыстырылатын нақты ұғымдар. Орамдағы жайғасымдар сіз үйіңізде, сүйікті отбасыңыздың ортасында болған әр секундтан ләззат алатындай етіп, бастан-аяқ мұқият ойластырылған.

Пәтерлердің конфигурациясы: 1 бөлмеден 4 бөлмеге дейін

## S

Пәтерлердің ауданы  
40-137 м<sup>2</sup>

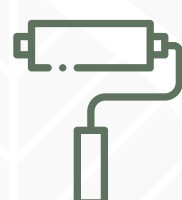

Негізгі әрлеу



Су және электр  
энергиясы  
есептеуіштері

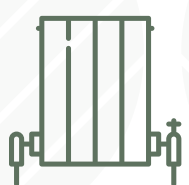

Кермі маркасындағы  
болат радиаторлар  
(Германия бренді, Ресейде  
жасалған)



Valencia V9  
маркасындағы  
электронды  
құлыптар

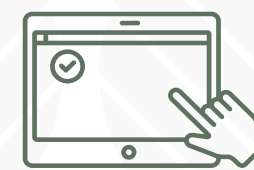

IP-домофон  
жүйесі



Дизайнерлік  
кіру есіктері



Электрлік сымдардың  
желілік тармақталуы



Терезесінің  
биіктігі:  
2,4-3 м

Төбесінің биіктігі:  
үлгілік қабаттар – 3 м  
соңғы қабаттар – 3,3 м

\* Сурет шартты сипатқа ие

# Сіздің пәтеріңіз

## Негізгі әрлеу

GreenLine. Tokyo тұрғын үй кешенінен пәтер сатып алғанда, сіз оны негізгі әрлеуде аласыз. Бұл өте ыңғайлы, өйткені ең шулы және «лас» жұмыстар жасалып қойғандықтан, сіздің уақытыңызды ғана емес, қаражатыңызды да үнемдейді. Сізге тек лайықты дизайнды таңдап, пәтерді жөндеу жұмыстарының соңғы кезеңіне кірісу ғана қалады.



Едені – қалыңдығы 10 мм болатын 2 қабат «Стенофон 290» және қалыңдығы 70 мм цемент-құмды тұтастырғышпен жабын төсеуге дайындалды.



Электрмен жабдықталуы – бүкіл пәтерге электр желілерінің сымдары тартылды.

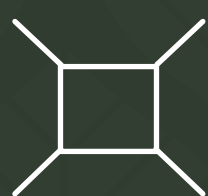

Қабырғаларының әрленуі – қабырғалар таза әрлеу жұмыстарын жүргізу үшін тегістелді.

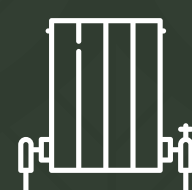

Жылыту жүйесі – құбырлар еденде орналасқан және интерьерді бұзбайды.

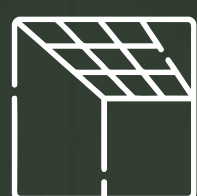

Төбесі – төбеде электр кабельдері тартылған, бұл жоба бойынша жарықтандыруды жеңілдетеді.



Кіру есіктері мен терезелері – металдан жасалған, сенімді құлыптармен жабдықталған кіру есігі.

# Шудан оқшаулау деңгейі жоғары Acoustic Pro жүйесі

 бейнежазбаны көру үшін басыңыз

Күшейтілген пәтераралық шудан оқшаулау шешімдерінің арқасында шулы көршілеріңіз жайсыздық тудырмайды. Біз «қалқымалы еден» және Acoustic Pro дыбыс оқшаулағыш пәтераралық қабырға технологияларын қолданамыз. Арақабырғалардың қалыңдығы оңтайлы және тұрғын үйдің пайдалы ауданын барынша сақтайды.

Acoustic Pro Дыбыс оқшаулауы - 56 дБ-ден төмен емес

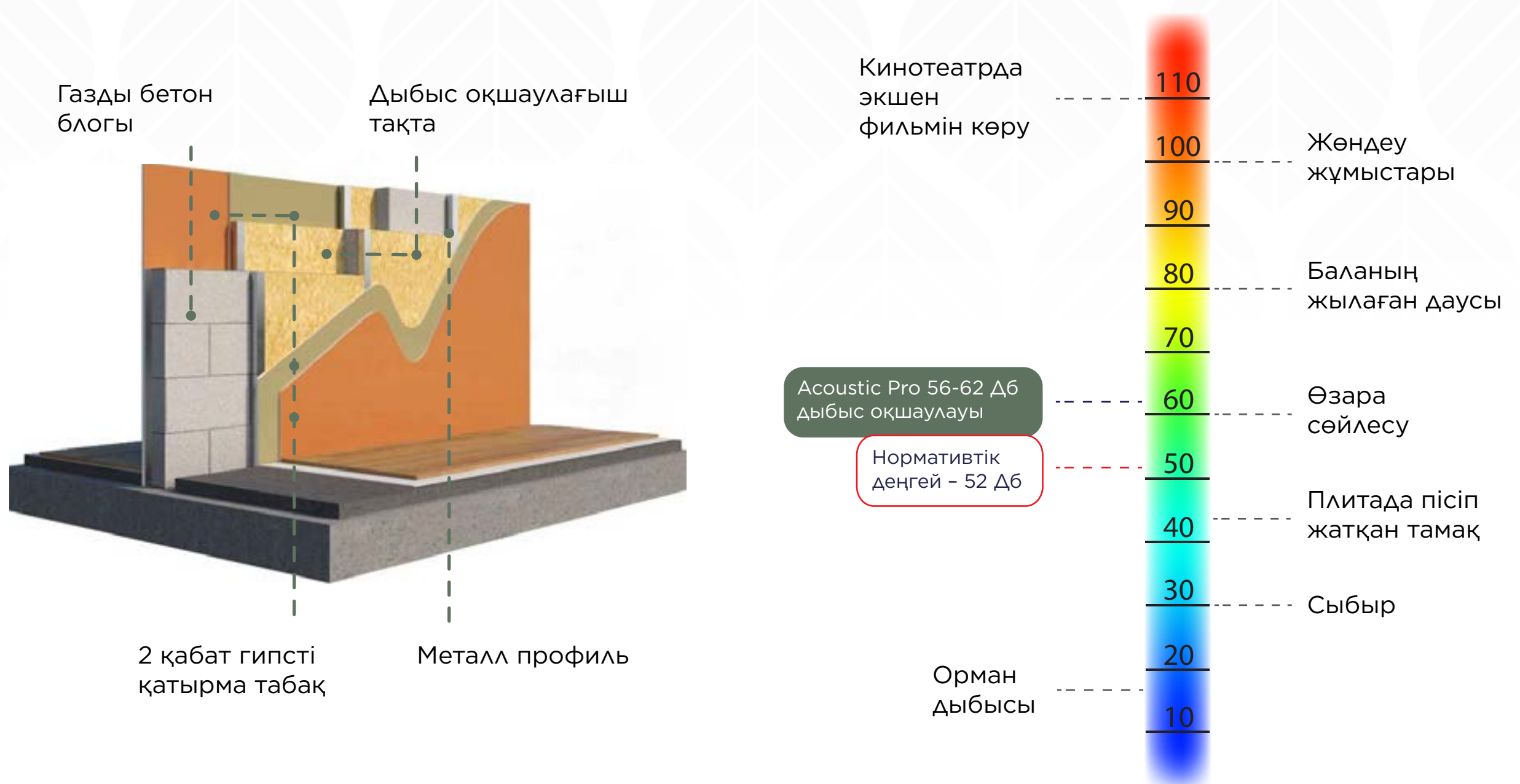

«Қалқымалы еден» соққы шуының таралуына жол бермейді

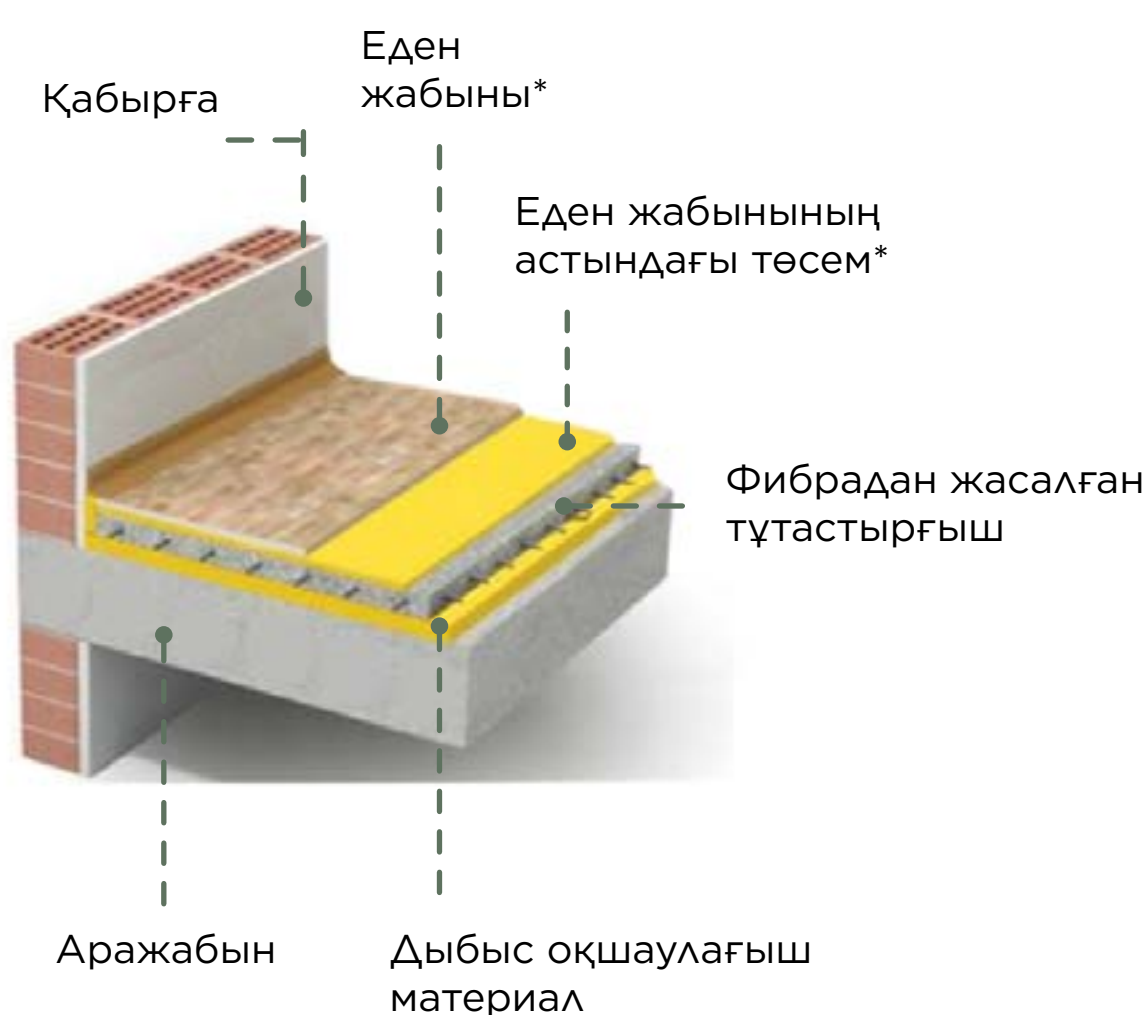

\* Клиент өзі жасайды



# АҚЫЛДЫ ТЕХНОЛОГИЯЛАР

## Электронды құлыптар

Valencia V9 маркасындағы электронды құлыптар қосымша жайлылық береді. Онымен сөмкеден кілт іздеу туралы ұмытуға болады.

Жай ғана ыңғайлы тәсілді таңдаңыз.

### Ашу тәсілдері:

- Саусақ ізінің сканері
- Кодты шифрлау функциясы
- Қосарлы сәйкестендіру режимі
- Кіріктірілген дабыл жүйесі

### Артықшылықтары:

1. Саусақ ізі: 360°-тық сканері бар заманауи жартылай өткізгіш датчиктер.
2. Пин-код: кодты шифрлау функциясы бар сәнді пернетақта. Құпия сөзді байқатпай көріп қоюға жол бермеу үшін дұрыс құпия сөзді енгізер алдында 12 санды енгізіңіз.
3. Бұғаттауда бірнеше кіру рұқсатын пайдаланушы болуы мүмкін: саусақ ізі (5 негізгі және 85 кәдімгі пайдаланушы), PIN-код (5 негізгі және 15 кәдімгі пайдаланушы), RFID-карта (99 кәдімгі пайдаланушы)
4. Сигнал беру: бұрмалау, батареяның төмен қуаты туралы ескерту және құпия сөзбен қорғау.



Таңдалған өндіруші желісіне байланысты электронды құлыптың түрі шын мәнінде фотосуретте көрсетілгеннен өзгеше болуы мүмкін.

## IP-домофон жүйесі

Nikvision маркасындағы IP-домофон – домофон жүйелерінің арасындағы озық шешім, ол деректерді беру үшін бейнебайланыс сапасын жақсартатын цифрлық желіні пайдаланады.

### Мүмкіндіктері:

- Келушімен бейнебайланыс арқылы сөйлесу
- Бір түймені басу арқылы күзет орнымен байланысу
- Келушілердің суреттерін жазу мүмкіндігі
- Тұрғын үй кешеніндегі бақылау камераларына қол жеткізу (қосымша опция)

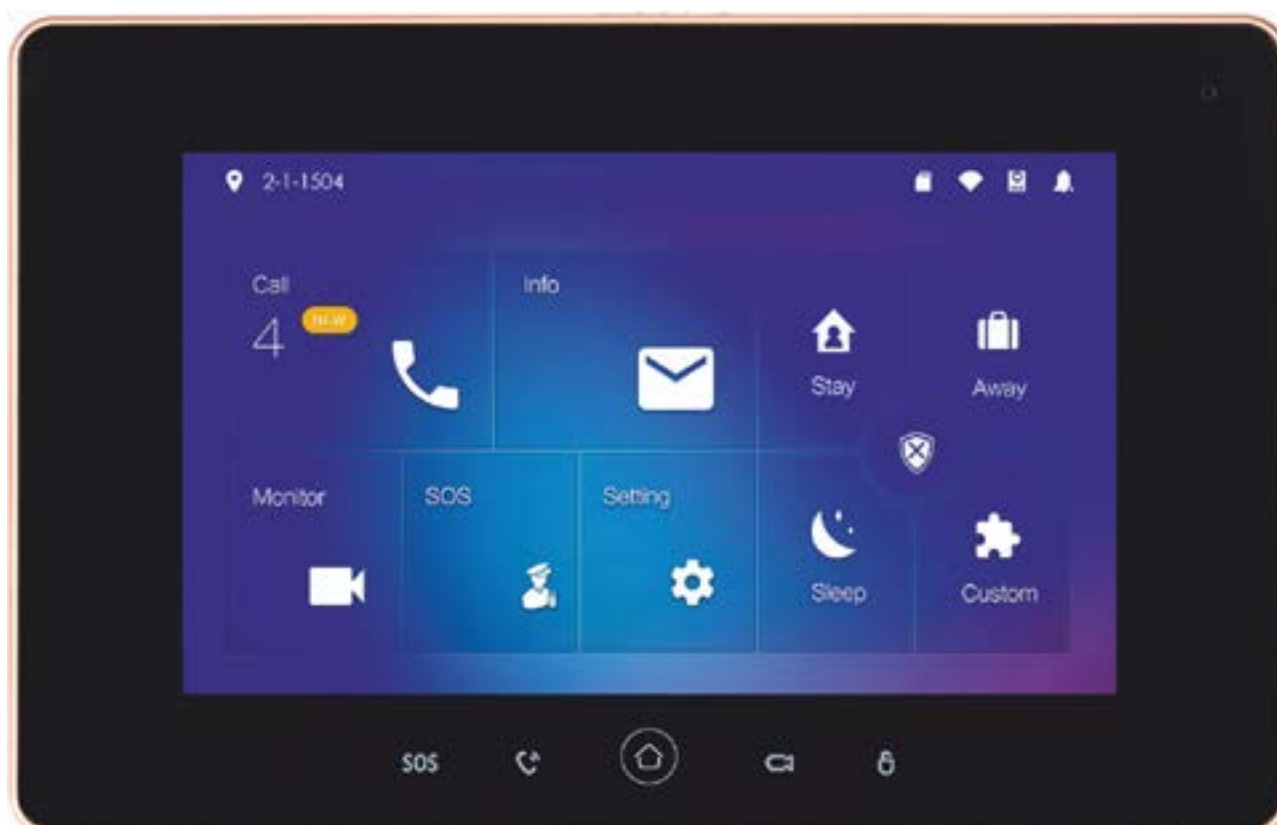

Таңдалған өндіруші желісіне байланысты панельдің интерфейсі мен түрі шын мәнінде фотосуретте көрсетілгеннен өзгеше болуы мүмкін.

# Жайғасымдар\*

1 бөлмелі пәтерлер

\* басыңыз да, сайттан өз жайғасымыңызды таңдаңыз

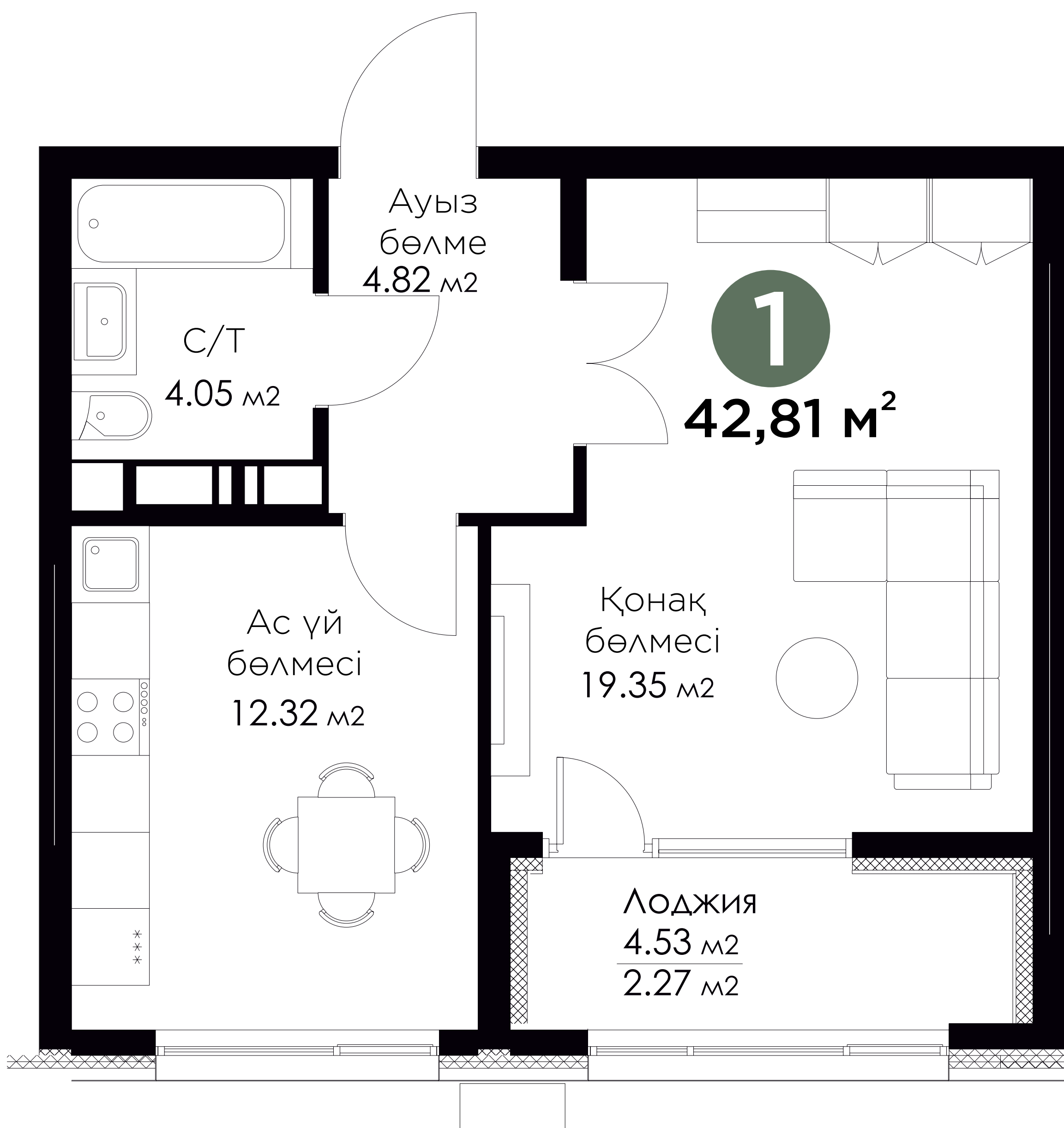

# Жайғасымдар\*

2 бөлмелі пәтерлер

\* басыңыз да, сайттан өз жайғасымыңызды таңдаңыз

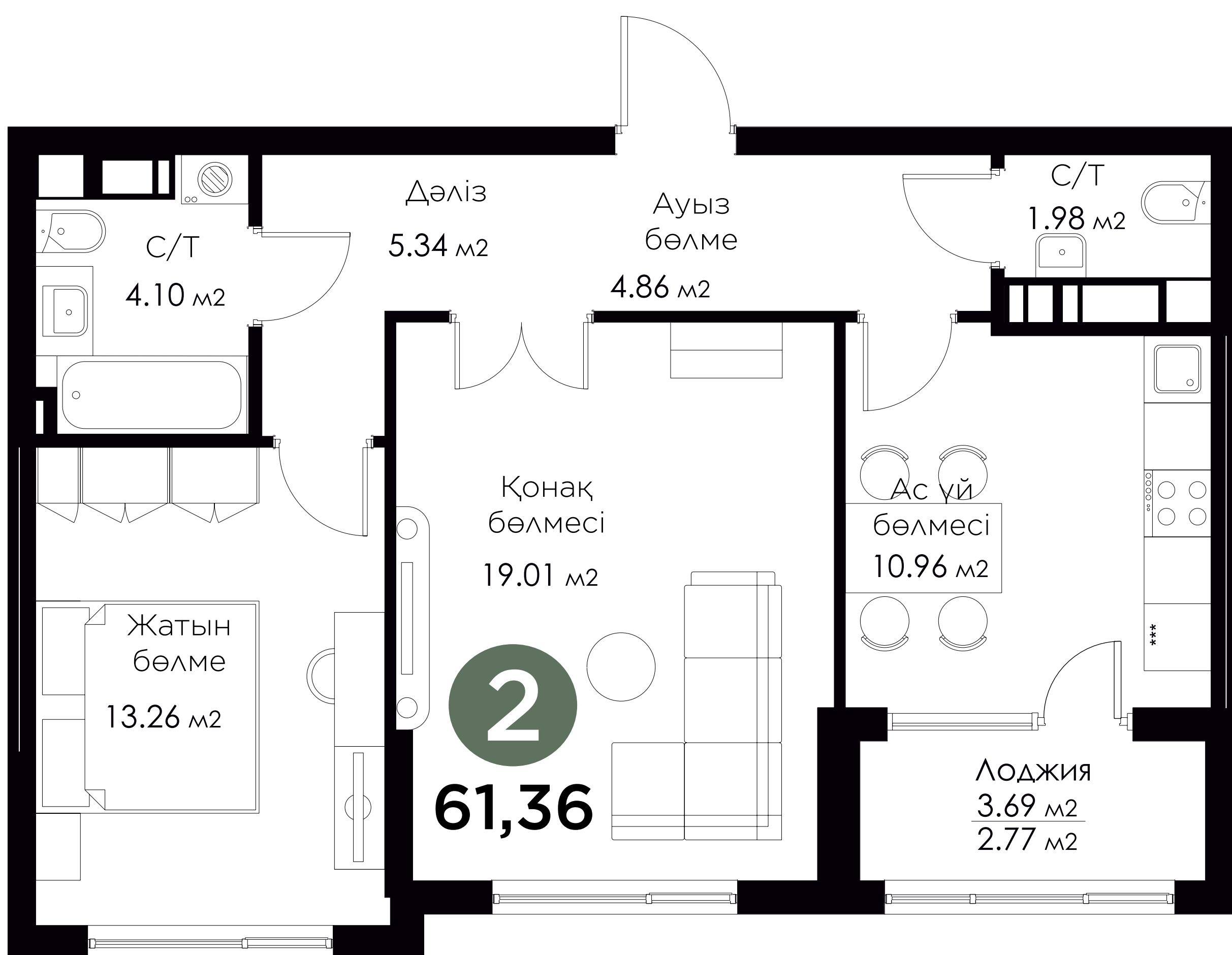

# Жайғасымдар\*

3 бөлмелі пәтерлер

\* басыңыз да, сайттан өз жайғасымыңызды таңдаңыз

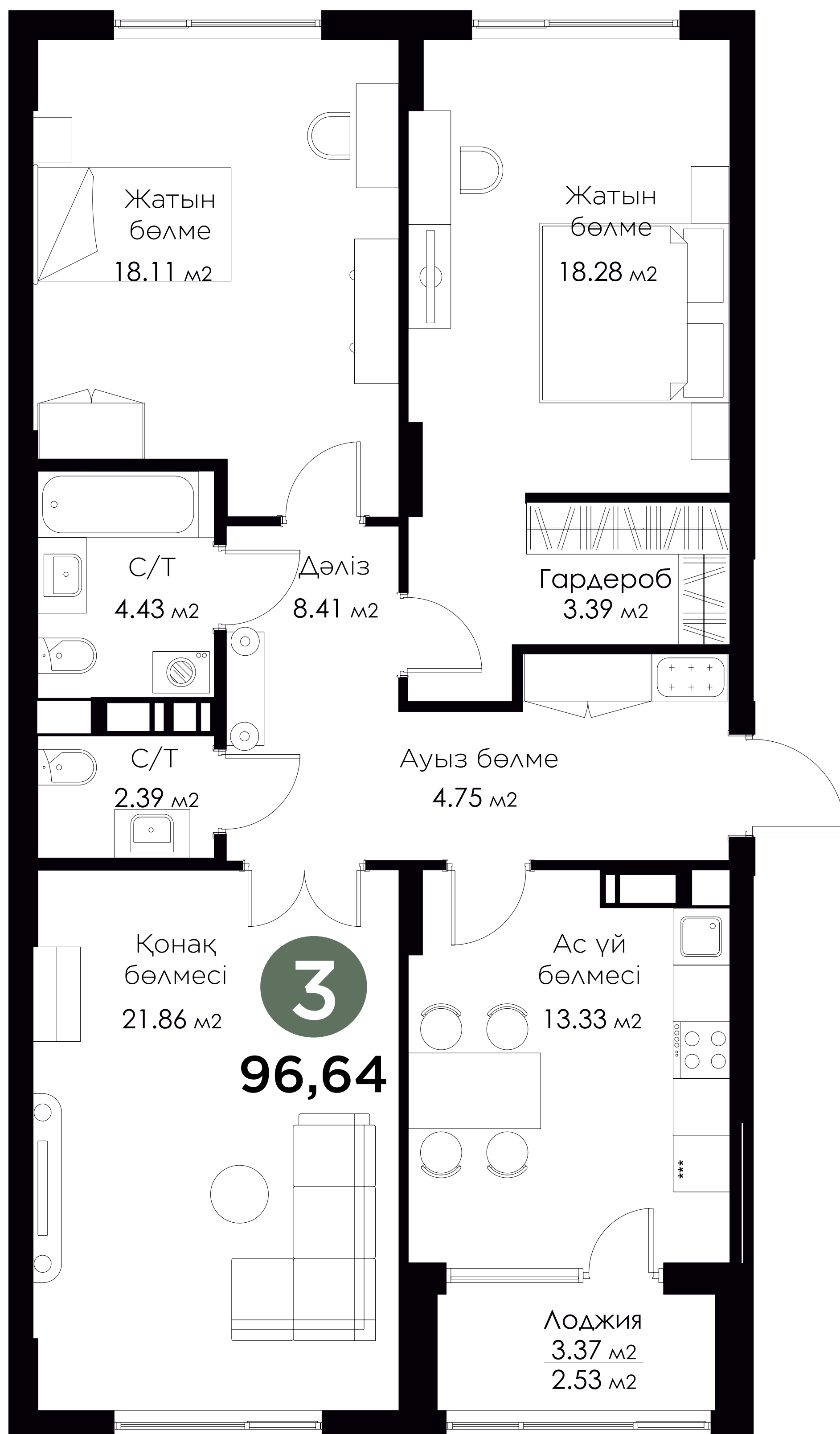

# Планировки\*

4-х комнатные квартиры

\*нажмите и выберите свою планировку на сайте

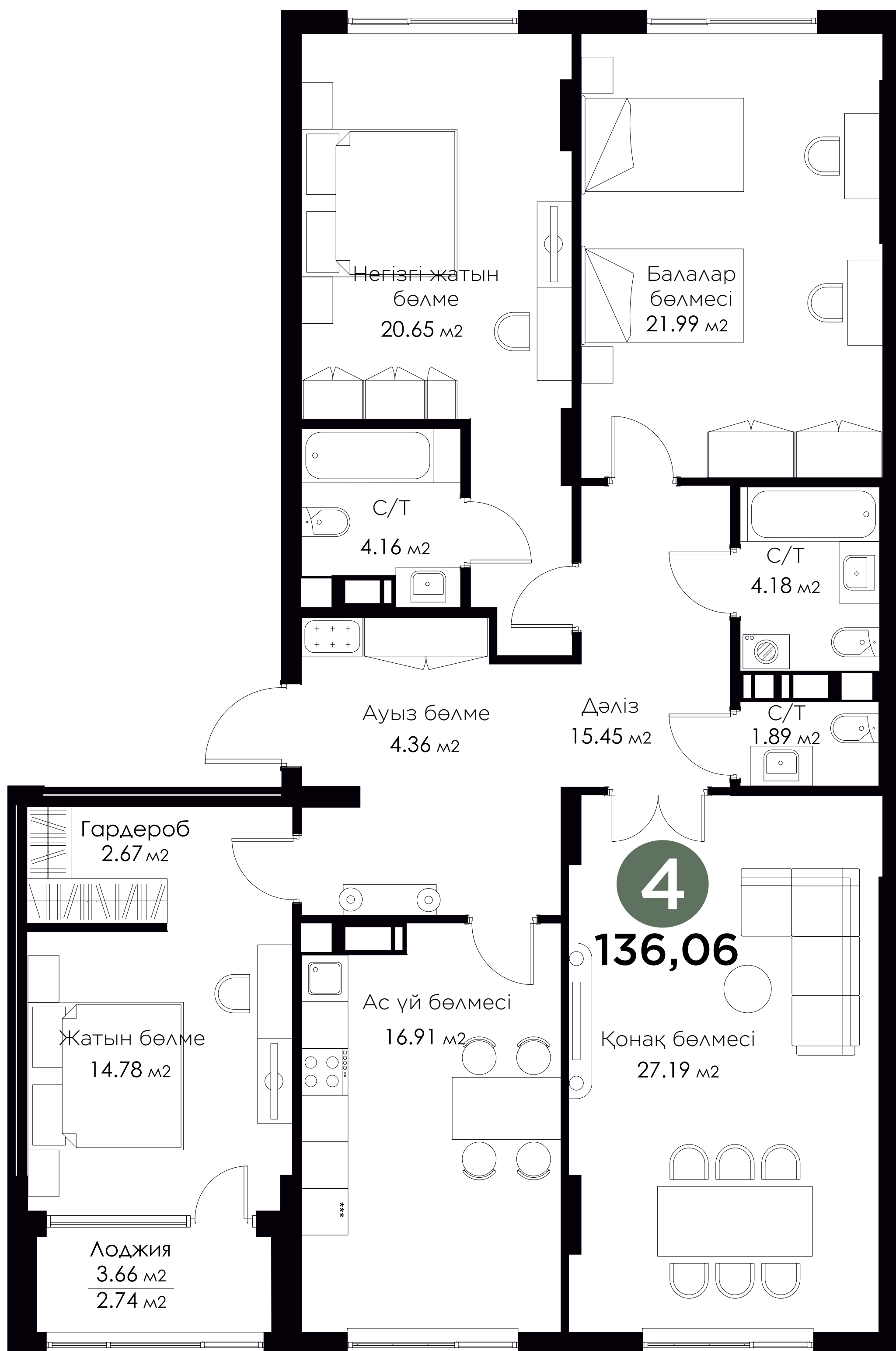

# Функциялы үй-жайлар

## Төбесі жабық көлік тұрағы

Жабық көлік тұрағында көлігіңізді жауын-шашыннан, қатты аяздан немесе аптап ыстықтан, сондай-ақ зиянкестерден қорғаңыз.

Бұған қоса, сіздерге ыңғайлы болуы үшін көлік тұрағында әр кіреберіске арнап азық-түлік таситын арба қарастырылған.



\* бөлек сатып алынады



## Велосипед тұрағы

Велосипедті бекіту үшін жақын маңнан ағаш, тірек немесе қоршау іздеудің қажеті болмайды. Біз сізге ыңғайлы болатын жер үсті және қабырғалық велосипед тұрақтарын қарастырдық.

## Boxroom

Пәтеріңізді маусымдық заттармен ыбырсытпау үшін спорт жабдықтарын, шиналар мен дискілерді, маусымдық киімдерді, құралдарды және көптеген басқа да нәрселерді жеке boxroom-ыңызда сақтауға болады.



\* бөлек сатып алынады

# Бизнеске арналған үй-жайлар

Тұрғын орамдардың бірінші қабаттарында орналасқан коммерциялық үй-жайлар әр түрлі бизнес түрлеріне қолайлы.

Коммерциялық үй-жайлардың негізгі артықшылықтары:

## Клиенттер ағыны

- Тұрғын: GreenLine. Токуо кешенінің 1000-нан астам тұрғыны
- Іскерлік: жақын маңда офистердің орналасуы
- Туристік



Витражды  
әйнектеу



Еркін  
жайғасым

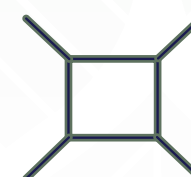

4 метрден  
басталатын биік  
төбелер



Сурет шартты сипатқа ие

# Ипотека

 басыңыз да, сайтқа өтіңіз

## Барлығына арналған бағдарламалар



### 0,1%-дан басталатын мөлшерлеме

Ыңғайлы мөлшерлемені таңдап, ай сайынғы төлемдерді өзіңізге қолайлы етіп жоспарлаңыз.



### Қосымша кепілсіз

Кепілге қою үшін қосымша жылжымайтын мүлік іздеуіңізге тура келмейді, кепіл ретінде ипотекаға алынған пәтерді рәсімдеңіз.



### 20%-дан басталатын бастапқы жарна

Бастапқы жарнаға қолыңызда пәтер құнының жартысынан азы болса да, ипотека рәсімдеп, өз пәтеріңізде тұрыңыз.



### Online-ипотека

Банкке бармай-ақ 30 минут ішінде ипотекаға жылжымайтын мүлік сатып алыңыз. Уақытыңыз бен ақшаңызды үнемдеп, бос уақытыңызды сүйікті істеріңізге арнайсыз.



### 15-тен көп жеке бағдарлама

Сіздің қажеттіліктеріңіз барынша ескерілетін талаптармен ипотека рәсімдеңіз.



### Қарыз сомасы – 100 млн теңгеге дейін

Сізге ыңғайлы қарыз сомасы пәтер таңдаудағы шектеулерді жояды.

 бейнежазбаны көру үшін басыңыз



# Online покупка

Мәмілені рәсімдеу тезірек, оңайырақ және қолжетімдірек. Енді пәтерді үйден шықпай-ақ сатып алуға болады.

## Артықшылықтары:



### Уақыт үнемдеу

Кептелістер, бағдар-шамдар және кезектер туралы ұмытыңыз. Пәтерді рәсімдеу 30 минут уақытыңызды алады



### Қауіпсіздік

Сату бөлімдеріне жету үшін ұзақ жол жүріп, өзіңізді және денсаулығыңызды қауіпке тікпеңіз



### Шартқа online қол қою

Үлестік қатысу шартына BIG App қолданбасы арқылы қол қойыңыз



### Әлемнің кез келген жерінен қол жеткізу

Шетелде жүріп-ақ жылжымайтын мүлік сатып алыңыз



сайтқа өту үшін басыңыз

## Қалай online сатып алуға болады?



бейнежазбаны көру үшін басыңыз



# BI Service

20 жыл бойы бізге бүкіл Қазақстан бойынша және одан тыс жерлерде 400 мыңнан астам тұрғын сенім білдіреді.

BI Service басқарушы компаниясы сіздің еш нәрсеге уайымдамай, жаңа үйіңіздегі өмірден ләззат алуыңыз үшін клиенттердің жайлы және қауіпсіз тұру жайын өз мойнына алады.

Тұрғын үй кешеніне қатысты кез келген сұрақтарыңыз бойынша жеке менеджер әрқашан көмектеседі.

Біз > 6,5 млн.м<sup>2</sup> аумаққа қызмет көрсетеміз



> 450  
үй



> 1 100  
коттедж



> 3 700  
офис



> 27 000  
тұрақ орны

Бізді ерекшелендіретін нәрселер:

- Кәсіби мамандар командасының жоғары сарапшылық деңгейі;
- Жүйелердің техникалық жай-күйін қатаң бақылау;
- 24/7 жедел ақпарат беру;
- Әр клиентпен жеке қарым-қатынас жасау;
- Заманауи технологияларды қолдану;
- Ашық қаржылық басқару;
- Бірыңғай сапа стандарттары.

 <https://bi.group/ru/page/service>

Пайдалану қызметтерінің тарифтері\*:  
тұрғын үй-жайлар — шаршы метріне 120 теңгеден,  
офистер — шаршы метріне 230 теңгеден, тұрақ  
орны 6 500 теңгеден басталады.

\*Тариф ортақ қолданыстағы аймақтардың жабдықталуына, үй мен жабдықтың сипаттамаларына байланысты қалыптасады.



# Бақыт министрлігі



Біз клиенттерімізге қамқорлық жасай отырып, тұрғындардың бос уақытын ұйымдастыратын және олардың әрқайсысы өзін үлкен BI отбасының бір бөлігі ретінде сезінуі үшін тату көршіліктің жылы атмосферасын қалыптастыратын Бақыт министрлігін құрдық.

Біз тұрғындардың көршілердің ауызбіршілігін арттыруға бағытталған бастамалары мен жобаларын қолдаймыз.



**Бақыт министрлігімен барлық отбасылардың бос уақыты қызықты оқиғаларға толы болады:**

- Шағын футболдан жарыстар;
- Үстел теннисінен турнирлер;
- Таза ауада жаттығу;
- Тауға жорыққа шығу;
- Шығармашылық шеберлік сабақтары;
- Концерттер мен көрмелер;
- Бірлескен мерекелер;
- Аулада фильмдер көру.

## BI Green

Ағаш отырғызу – отбасымен және көршілермен бірге жақсы уақыт өткізу.

Біз тұрғындармен бірлесіп, 50 000-нан астам ағаш пен бұта отырғыздық. Кәсіби дендрологтар өсімдіктердің жерсінуіне және көптеген жылдар бойы аулалардың сәнін кіргізуіне жағдай жасайды.



# BIG App мобильді қолданбасы

BIG App – BI Group клиенттеріне арналған онлайн қызметтер экожүйесі.

Көп деңгейлі қауіпсіздік жүйесінің арқасында біз деректеріңіздің сақталуына кепілдік береміз

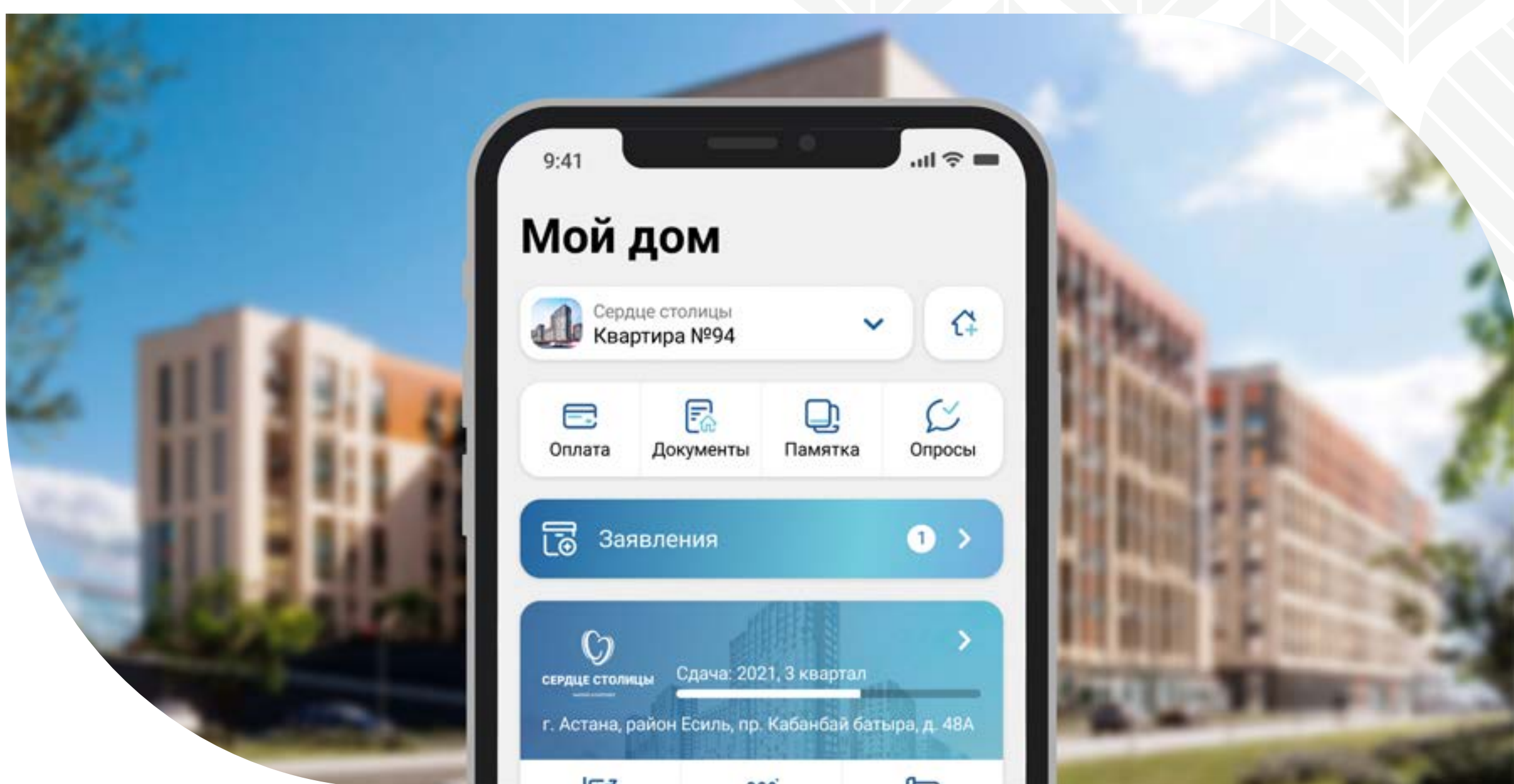

- Сатылымдардың басталуы туралы хабарландыру
- BI Group жеңілдіктері мен акциялары
- Жылжымайтын мүлікті таңдау
- Пәтерлерді онлайн сатып алу
- Құжаттар мен төлемдер
- Құрылыс барысы (live құрылысы)
- Ашық есіктер күніне және кілттерді табыстауға жазылу
- Үй-жайды қабылдаудың электронды актісі
- Сервистік өтінімдерді беру және олардың орындалуын бақылау
- Үй шығындарын қадағалау
- BI Club – жылжымайтын мүлікке жеңілдіктер және серіктестерден cashback
- BIG App-тағы онлайн сервистер

 қолданбаны орнату үшін басыңыз

# BI Club бейілділік бағдарламасы

BI Group-тың барлық клиенттері кейіннен жылжымайтын мүлік сатып алуға жеңілдік алады, сонымен қатар, Bicoin-дарды (бонустарды) жинақтап, оларды серіктестеріміздің жүлделеріне/супер жүлделеріне айырбастау мүмкіндігіне ие болады!

Қазіргі уақытта картаның 8 түрі бар:

## BI BRONZE

Пәтерлерге жеңілдік - 4%  
Коммерциялық жылжымайтын мүлікке жеңілдік - 5%-ға дейін

## BI BRONZE+

Пәтерлерге жеңілдік - 5%  
Коммерциялық жылжымайтын мүлікке жеңілдік - 6%-ға дейін

## BI PLATINUM

Пәтерлерге жеңілдік - 10%  
Коммерциялық жылжымайтын мүлікке жеңілдік - 11%-ға дейін

## BI SILVER

Пәтерлерге жеңілдік - 6%  
Коммерциялық жылжымайтын мүлікке жеңілдік - 7%-ға дейін

## BI SILVER+

Пәтерлерге жеңілдік - 7%  
Коммерциялық жылжымайтын мүлікке жеңілдік - 8%-ға дейін

## BI DIAMOND\*

Пәтерлерге жеңілдік - 12%  
Коммерциялық жылжымайтын мүлікке жеңілдік - 13%-ға дейін

\* DIAMOND мәртебесін алудың ерекше талаптары

## BI GOLD

Пәтерлерге жеңілдік - 8%  
Коммерциялық жылжымайтын мүлікке жеңілдік - 9%-ға дейін

## BI GOLD+

Пәтерлерге жеңілдік - 9%  
Коммерциялық жылжымайтын мүлікке жеңілдік - 10%-ға дейін

Bicoin-дар (бонустар) алу және супер жүлделерді ұтып алу үшін BI Club бөлімінде кез келген саудаңыздың чектерін жүктеңіз! Толығырақ: [👉 loyalty.bi.group](https://loyalty.bi.group)



# Қосымша опциялар

## ПАЙДАЛАНУҒА ТОЛЫҚ ДАЙЫН ПӘТЕРЛЕРДІ ТАЗА ӘРЛЕУ

- Ыңғайлы төлем бағдарламалары
- Топтамалық шешімдер
- Жөндеуді бастамай тұрып көру мүмкіндігі
- Сапаны бақылау бөлімі
- Жөндеуден кейінгі жинап-тазалау
- Бригада мен материалдар іздеуге уақыт кетірудің қажеті жоқ
- 12 айға дейінгі кепілдік
- Жөндеуді қашықтан бақылау



**Smart  
Remont**

+7 775 007 71 17  
сату бөлімінің  
қоңырау шалу  
орталығы

+7 775 007 59 59  
сервис бөлімінің  
қоңырау шалу  
орталығы

[smartremont.kz](http://smartremont.kz)

## АҚЫЛДЫ ҮЙ

- Қауіпсіздік
- Жайлылық
- Ресурс үнемдеу

**Connected  
Home®**

+7 771 072 4373  
[connectedhome.kz](http://connectedhome.kz)

Элементтерді басқаратын датчиктер мен орындау құрылғыларын қамтитын, интернет арқылы үйді, офисті және ғимараттарды басқарудың бірыңғай жүйесі.



\* басыңыз да, сайтымызға кіріңіз

# Қосымша опциялар

## ҚҰРЫЛЫС САЛУШЫДАН ТАЗА ӘРЛЕУ

Сізге жайлы және ыңғайлы болуы үшін біз пәтерлерді таза әрлеу ұсыныстарының Start, Classic, Pro үш топтамасын дайындадық. Біз тек сапалы материалдарды, технологиялық шешімдері бар заманауи дизайнды қолданамыз. Артық машақатсыз дайын пәтерге көшіңіз.



Уақыт үнемдеу



Жөндеу сомасы ипотекаға кіреді



1 жылға кепілдік



Құрылыс салушыдан сенімді жөндеу жұмыстары

 басып, сайтқа кіріңіз



# Негізгі сұрақтарға жауаптар



## Біз неліктен пошта жәшіктерінен бас тарттық?



Тиімділігі төмен болуына байланысты тұрғын үй кешенінде пошта жәшіктері орнатылмаған. Көбінесе олар жарнамалық брошюралар мен үнпарақтарды тарату үшін пайдаланылады, бұл кіреберістерде макулатураның жиналуына алып келеді, дәліздердің эстетикалық көрінісін бұзады және өрт қаупін арттырады.

Қалдықсыз өндіріс саясатының арқасында компания қоршаған ортаға зиянды барынша азайта отырып, баспа тасымалдаушыларынан бас тартады. Әрбір тұрғын барлық қажетті ақпаратты BIG App қолданбасынан алады, коммуналдық төлемдерді кез келген банкте онлайн төлеу оңай.



## Біз неліктен эвакуация жолдарында әрлеу жұмыстарын жүргізбейміз?



Тұрғын үй кешенінде төменгі екі қабаттан басқасында тұрғын үйдің түтін болмайтын өрт сөндіру баспалдақтары және көлік тұрағындағы эвакуациялық сатылардың баспалдақ алаңдары, төбелері, қабырғалары әрленбейді. Ортақ қолданыстағы орындардың төзімділігі мен тиімділігіне тұтас құймалы беттердің жоғары сапасы және лак-бояу құрамдарының жағылуы есебінен қол жеткізіледі. Эвакуациялық саты қабаттардағы дәліздерден есікпен бөлінген және күнделікті қолданылмайды. Нәтижесінде эвакуация жолдары жоспарлы және күрделі жөндеуді қажет етпейді, бұл өз кезегінде тұрғындардың пайдалану қызметтеріне жұмсалатын шығындарын азайтуға көмектеседі.

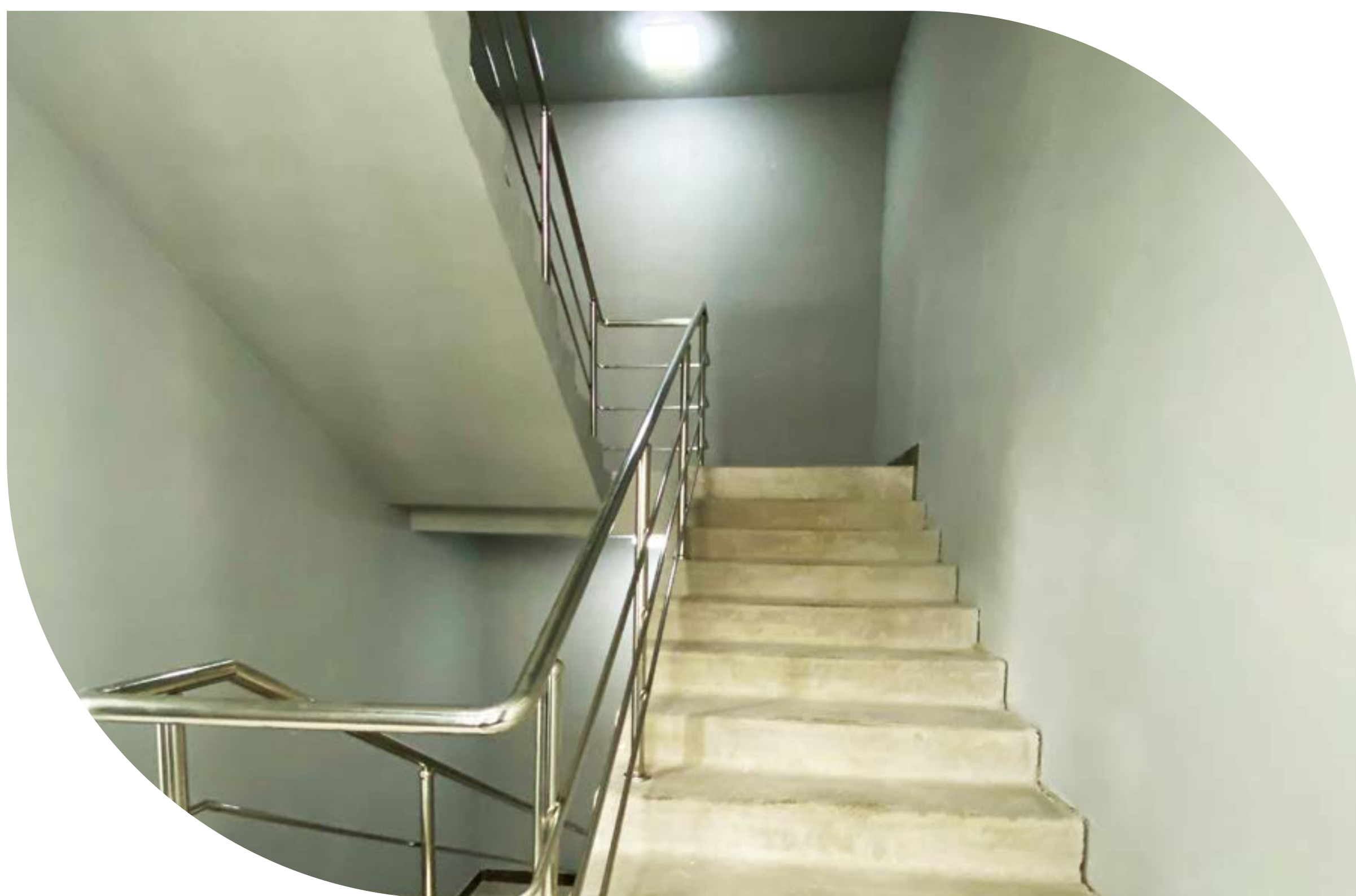

 басыңыз да, сайтқа өтіңіз



# Бақыт құшағында!

## Астана қ.

Сығанақ көшесі, 62/3  
Viva Plaza БО

Сарайшық көшесі, 5г,  
«Лазурный квартал» ТҮК

## Шымкент қ.

Бәйтерек көшесі, 100/3  
Tamerlan Residence ТҮК

Желтоқсан көшесі, 28  
(Байтұрсынов  
көшесінің қиылысы)

## Қарағанды қ.

Бұқар жырау даң.,  
51/4-құрылыс.  
51 бизнес орталығы

## Алматы қ.

Тимирязев көшесі, 28в  
«Гранд Алатау» БО

«Arena Park» бигвиллі  
Момышұлы көшесі, 10/2

## Атырау қ.

Тайманов даңғ., 48  
Zaman ТҮК

Қаныш Сәтбаев даңғ., 43а  
Infinity Mall COO

## Ақтау қ.

17-ші ш.а., 6-үй  
«Green Plaza» ТҮК

## Онлайн сату орталығы

360 нөмірі бойынша

 Кеңес алу

 360