



# AruPark

В гармонии  
с природой



“

Совсем скоро здесь начнётся новая глава вашей жизни!

Строительство вашего будущего дома продолжается, и мы с полной отдачей работаем над каждым этапом, чтобы создать пространство, в котором вам будет приятно жить. Это не просто стены и крыша — это продуманная архитектура, качественные материалы и современные технологии, объединенные в гармоничное целое.

Каждая деталь проекта создаётся с заботой о вашем удобстве. Мы тщательно продумываем планировки, уделяем внимание интерьерным решениям и выбираем надёжные строительные технологии, чтобы ваш дом радовал вас не только внешне, но и своим качеством на долгие годы.

Спасибо за ваше доверие. Мы продолжаем работать, чтобы уже скоро вы смогли открыть двери в своё новое пространство и наполнить его жизнью.

С уважением,  
Руководитель проекта  
Нугуманов Олжас

”

# Содержание

Нажмите на номер страницы и перейдите в раздел

---

О квартале

3

О бигвилле

4

Расположение

5

Все важное рядом

6

Архитектура и дизайн

11

Благоустроенный двор

15

Стильный интерьер холлов

16

Ваша квартира

18

Технология шумоизоляции

20

Планировочные решения

21

Ипотека и онлайн покупка

22

VI Service и министерство счастья

24

Мобильное приложение BIG App

26

Программа лояльности VI Club

27

# О квартале

AruPark жилой комплекс внутри нового бигвилля Family City, расположившегося на пересечении главного проспекта столицы Мәңгілік ел и не менее важной транспортной артерии города — проспекта Кабанбай-батыра. Уникальная локация бережно сохраняет баланс между развитой инфраструктурой мегаполиса и умиротворяющей близостью природы. Чистый свежий воздух, прекрасные виды из окна и непосредственная близость к «Зелёному поясу Астаны» делает AruPark местом для вашего проживания в гармонии с природой.

Comfort Lite  
класс

34,36 - 79,05 м<sup>2</sup>  
площади

4-6  
количество квартир  
на площадке

9  
этажей

2,65 м  
высота потолков



Изображение носит условный характер.



Вернуться  
к содержанию

3



Связаться  
в Telegram

# О бигвилле

Family City – больше, чем бигвилль. Это удивительное место, позволяющее жителям открыть себя с другой стороны, ощутить новые эмоции, наслаждаться безграничными возможностями, создавать семьи, уверенно растить подрастающее поколение, заботиться о старших и чувствовать радость в каждом дне.

Настоящий уют – это не только комфортная и теплая квартира, но и все, что находится за ее пределами:

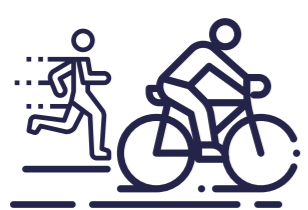

Беговая и велодорожка



Современный PlayHub



Набережная канала Нура-Есиль



Территория для выгула собак



Электрoзарядная станция



2 перспективные школы



Детский сад Aldi BI



BBQ зоны

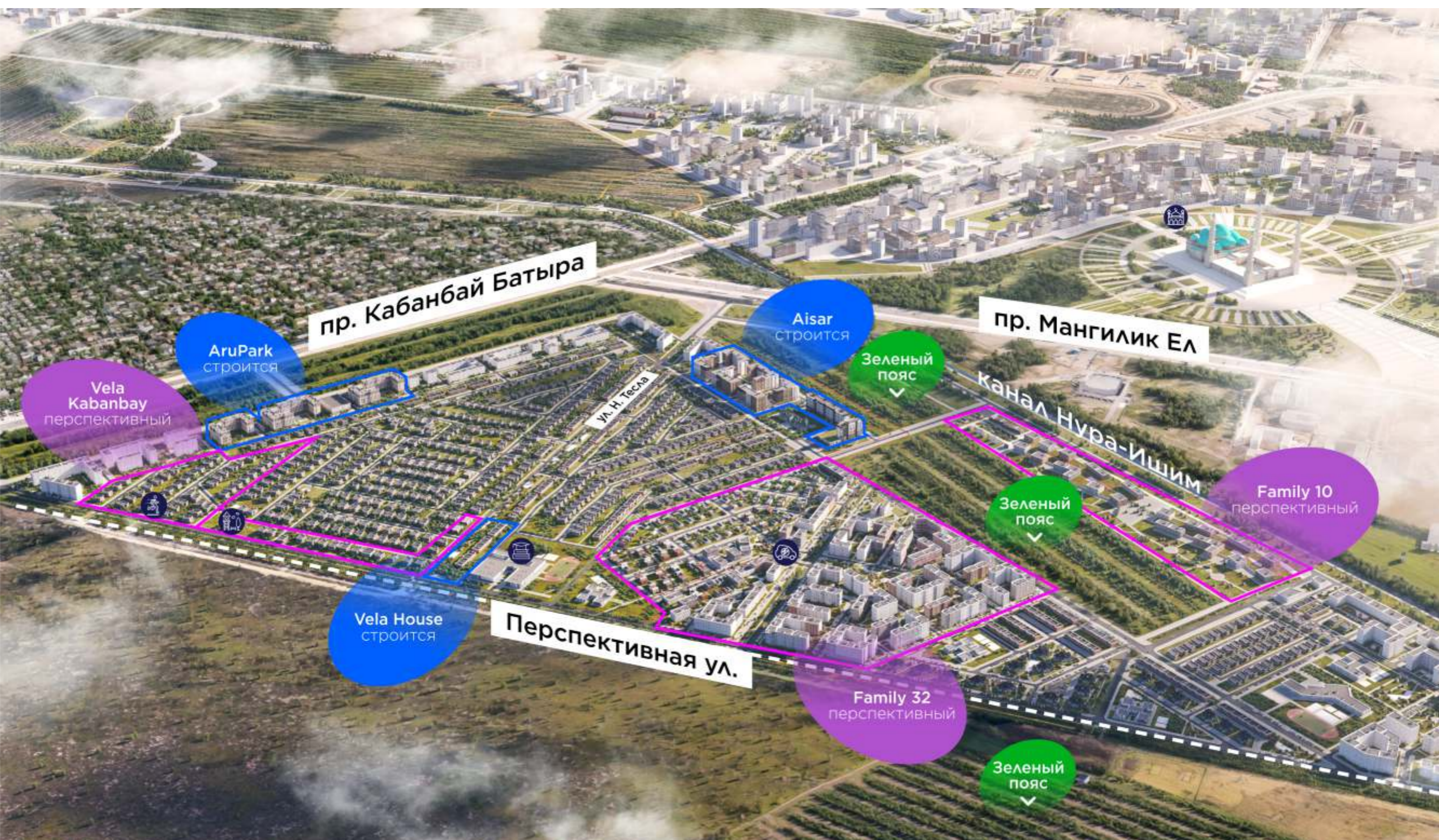

Изображение носит условный характер.



Вернуться к содержанию

4





Связаться в Telegram

# Расположение

Комплекс расположен вдоль улицы Е-652, в спокойном спальном районе. Благодаря удачному расположению, развитой инфраструктуре и хорошей транспортной доступности здесь созданы идеальные условия для комфортной и счастливой жизни.





  9 мин  
Территория EXPO



  10 мин  
Назарбаев интеллектуальная школа



  12 мин  
ТРЦ MEGA Silk Way

  12 мин  
Театр «Астана Балет»

  16 мин  
Назарбаев Университет

  10 мин  
Binom school им. А. Кекилбаева

  6 мин  
Главная Республиканская мечеть

  15 мин  
Ботанический сад

  10 мин  
Школа лицей №88



Вернуться к содержанию

5



Связаться в Telegram

# Всё важное рядом

## Территория знаний

Вам больше не придется тратить время на долгие поездки до учебного заведения, отсутствовать на работе и спешиться, чтобы забрать ребенка. Новой реальностью для вас и ваших детей станет жизнь в шаговой доступности от современной школы.

На территории бигвилля расположены 2 действующие школы: Лицей № 88 и Vinom school им. А. Кекилбаева. Также идёт строительство комфортной школы рассчитанной на 2000 мест.



Современное  
оснащение



Современный  
дизайн интерьера  
помещений



Комфортная среда  
для обучения



Прием на стандартных  
условиях



Изображение носит условный характер.



Вернуться  
к содержанию

6



Связаться  
в Telegram

# Всё важное рядом

## Детские сады на территории

Счастливого детство нельзя вернуть, но его можно подарить ребенку. Детский сад в шаговой доступности – это знакомое окружение, привычный маршрут и любимые площадки для игр. Ваши дети уже могут стать частью дружной семьи детского сада Карлыгаш. Помимо этого во дворе первой очереди Aisar находится интеллектуальный детский сад НИШ.

В 2027 году к ним присоединится детский сад Aldi BI, вместимостью 240 учеников. Программа Aldi bi включает элементы лучших международных практик, но объединяется особенностями национальных ценностей.



Изображение носит условный характер.



Вернуться  
к содержанию

7



Связаться  
в Telegram

# Всё важное рядом

## Зелёный пояс Астаны

AruPark расположен вблизи «Зелёного пояса Астаны». Вы сможете насладиться многолетними растениями и молодыми насаждениями, прогуливаясь по территории и слушать прекрасное пение птиц. В лесополосах обитают зайцы, норки, фазаны, косули, сурки и другие. Помимо этого, в лесах обитают маралы, лисы и животные, относящиеся к редким видам.



15 000 Га  
площадь  
озеленения

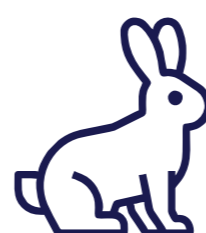

Здесь обитают  
фазаны, кролики,  
куропатки



2 млн.  
кустарников



11.5 млн.  
деревьев



Изображение носит условный характер.



Вернуться  
к содержанию



Связаться  
в Telegram

# Всё важное рядом

## Expo и ТРЦ MEGA Silk Way

Расположенный в динамично развивающемся районе столицы, AruPark сочетает в себе все преимущества мегаполиса и спокойствие загородной жизни. Рядом находится деловой кластер столицы – выставочный центр EXPO и ТРЦ MEGA Silk Way. Aisar гармонично соседствует с культурной и эстетической жизнью города, поддерживая концепцию live & work.



Вернуться  
к содержанию

9



Связаться  
в Telegram

# Всё важное рядом

## Центральная мечеть

В 6 минутах езды от жилого комплекса AruPark расположена Главная республиканская мечеть, которая стала одной из самых больших мечетей в мире. Ее общая вместимость составляет 235 тыс. человек, а площадь земельного участка 10 га. Красота и величие сооружения поражает посетителей с первых секунд пребывания. В высоте минаретов – величие духа, имеющее историческое значение. Новая мечеть – обитель ислама, символ дружбы и единства, солидарности и согласия.

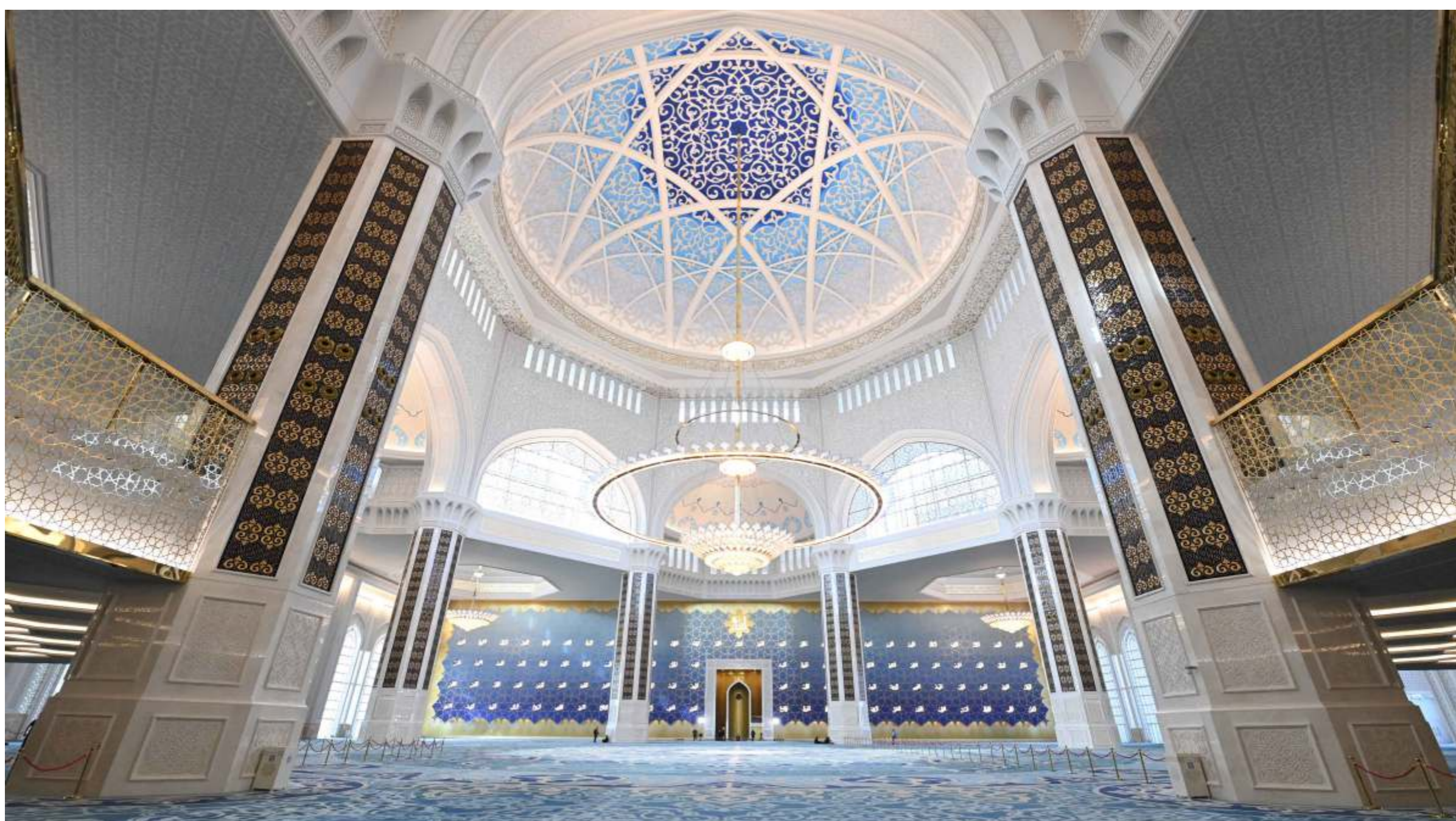

Вернуться  
к содержанию

10



Связаться  
в Telegram

# Архитектура и дизайн

AruPark — больше, чем просто жилой комплекс. Это удивительное место, позволяющее жителям открыть себя с другой стороны, ощутить новые эмоции, наслаждаться безграничными возможностями, создавать семьи, уверенно растить подрастающее поколение, заботиться о старших и чувствовать радость в каждом дне.

Новый формат фасадов в классе стандарт обрёл более презентабельный вид. Мы не стоим на месте — наши архитекторы применяют новые решения по улучшению внешнего облика новых домов с учётом пожеланий клиентов и дизайн-кода города.



Проектные решения каждой очереди одного проекта могут отличаться между собой, изображение носит условный характер



Вернуться  
к содержанию



Связаться  
в Telegram

# Архитектура и дизайн

## Материалы строительства

Для строительства были выбраны качественные материалы, сочетающие в себе привлекательный внешний вид, технологичность и долгий срок службы. Благодаря высокому качеству материала, фасад дома устойчив к воздействию атмосферных явлений, будет выглядеть достойно и прослужит долгое время.



Каркас -  
керамзитобетонные  
модули

Фасад -  
вентилируемые  
навесные панели

Окна -  
металлопластик



Вернуться  
к содержанию

12



Связаться  
в Telegram

# Архитектура и дизайн

## Инновации в строительстве

На заводе ModeX производят готовые модули, благодаря чему новая веха в строительстве Казахстана стала возможной. 80% работ по созданию модулей автоматизировано. Это гарантирует стабильно высокое качество и сокращает сроки производства.

Характеристики модуля:

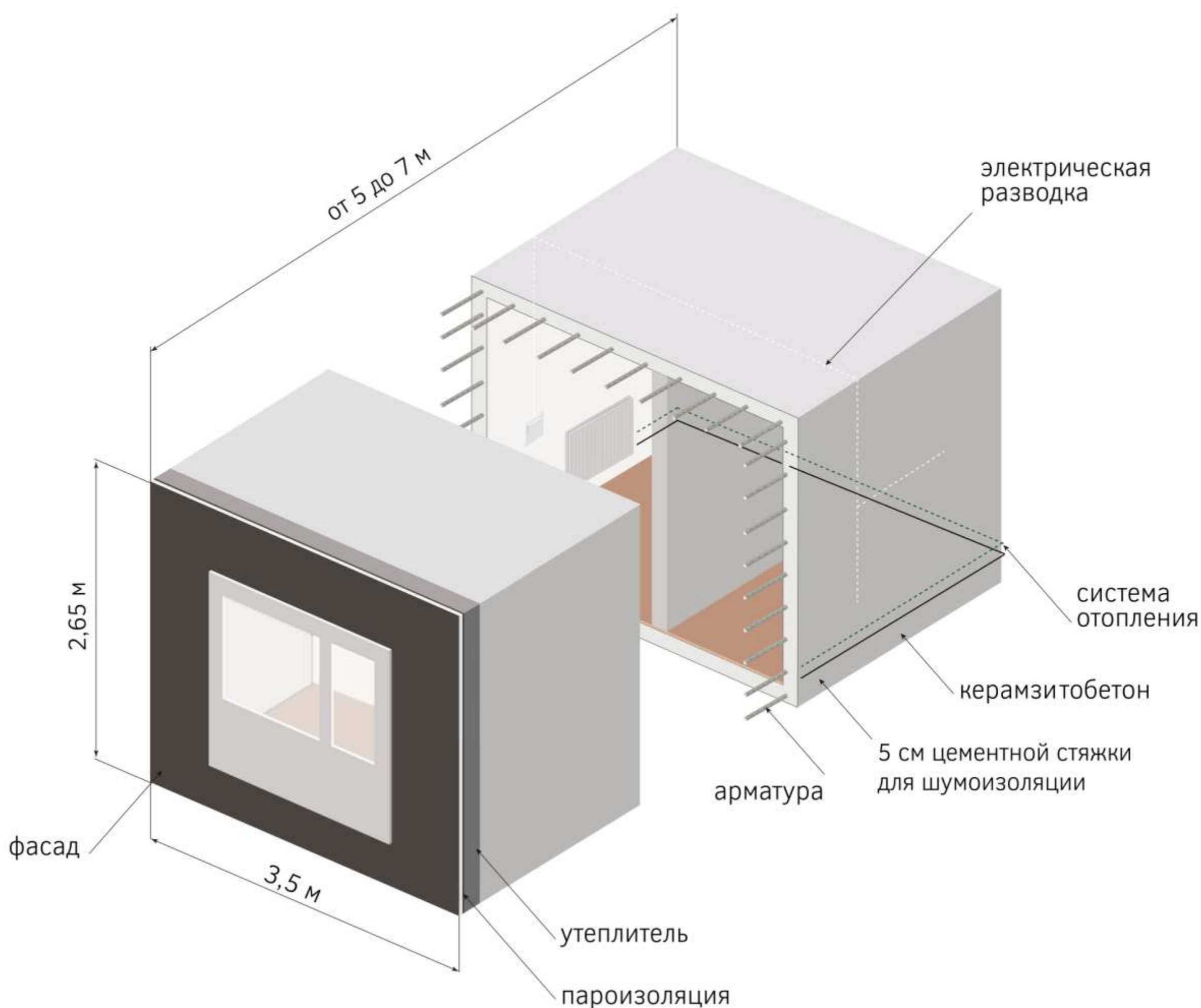

\*Проектные решения в каждой последующей очереди одного проекта могут отличаться от предыдущей



Вернуться  
к содержанию

13



Связаться  
в Telegram

# Архитектура и дизайн

## Технологии будущего

Модульная технология — это альтернатива привычным подходам строительства, в пользу комплексного улучшения и сокращения сроков.

ModeX — первое предприятие в Казахстане, которое производит цельные модульные блоки со встроенными инженерными коммуникациями.



\*Проектные решения в каждой последующей очереди одного проекта могут отличаться от предыдущей



Вернуться  
к содержанию

14



Связаться  
в Telegram

# Благоустроенный двор

Двор вашего будущего дома продуман и спроектирован таким образом, чтобы каждый житель смог комфортно и безопасно пребывать на его территории.



Workout зоны



МАФы из термообработанной древесины

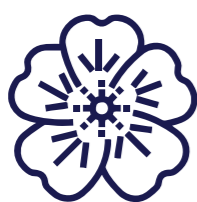

Ландшафтное озеленение двора



Детские игровые зоны



Закрытый и безопасный двор



Гостевой паркинг



\*Проектные решения в каждой последующей очереди одного проекта могут отличаться от предыдущей



Вернуться к содержанию

15



Связаться в Telegram

# Стильный интерьер ХОЛЛОВ

Красивые входные группы и холлы подарят ощущение комфорта жителям и гостям жилого комплекса с первых минут. Современный и индивидуальный дизайн холлов создаст атмосферу тепла и уюта еще до входа в квартиру, а гости комплекса получат эстетическое наслаждение.



Стильный дизайн  
холлов



Камеры  
видеонаблюдения  
в холлах первого  
этажа и лифтах



от 4 до 6 квартир  
на этаже



Навигация  
по этажам



Гибридная система  
домофонии



Проектные решения каждой очереди одного проекта могут отличаться между собой, изображение носит условный характер



Вернуться  
к содержанию

16



Связаться  
в Telegram



Дизайн парадного холла



Дизайн типового этажа

\*Проектные решения в каждой последующей очереди одного проекта могут отличаться от предыдущей



Вернуться  
к содержанию

17



Связаться  
в Telegram

# Ваша квартира

Наполненная светом и теплом квартира в AruPark станет местом вашей новой истории. Продуманная планировка и удобное зонирование позволят воплотить в жизнь дизайнерские решения и воплотить в реальность вашу квартиру мечты.



Площадь квартир  
34 - 79 м<sup>2</sup>



Электрика - проведена  
разводка электрических  
сетей по всей квартире.

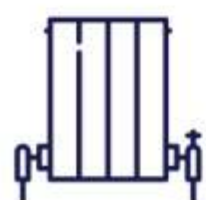

Стальные  
радиаторы



Счетчики воды  
и электроэнергии

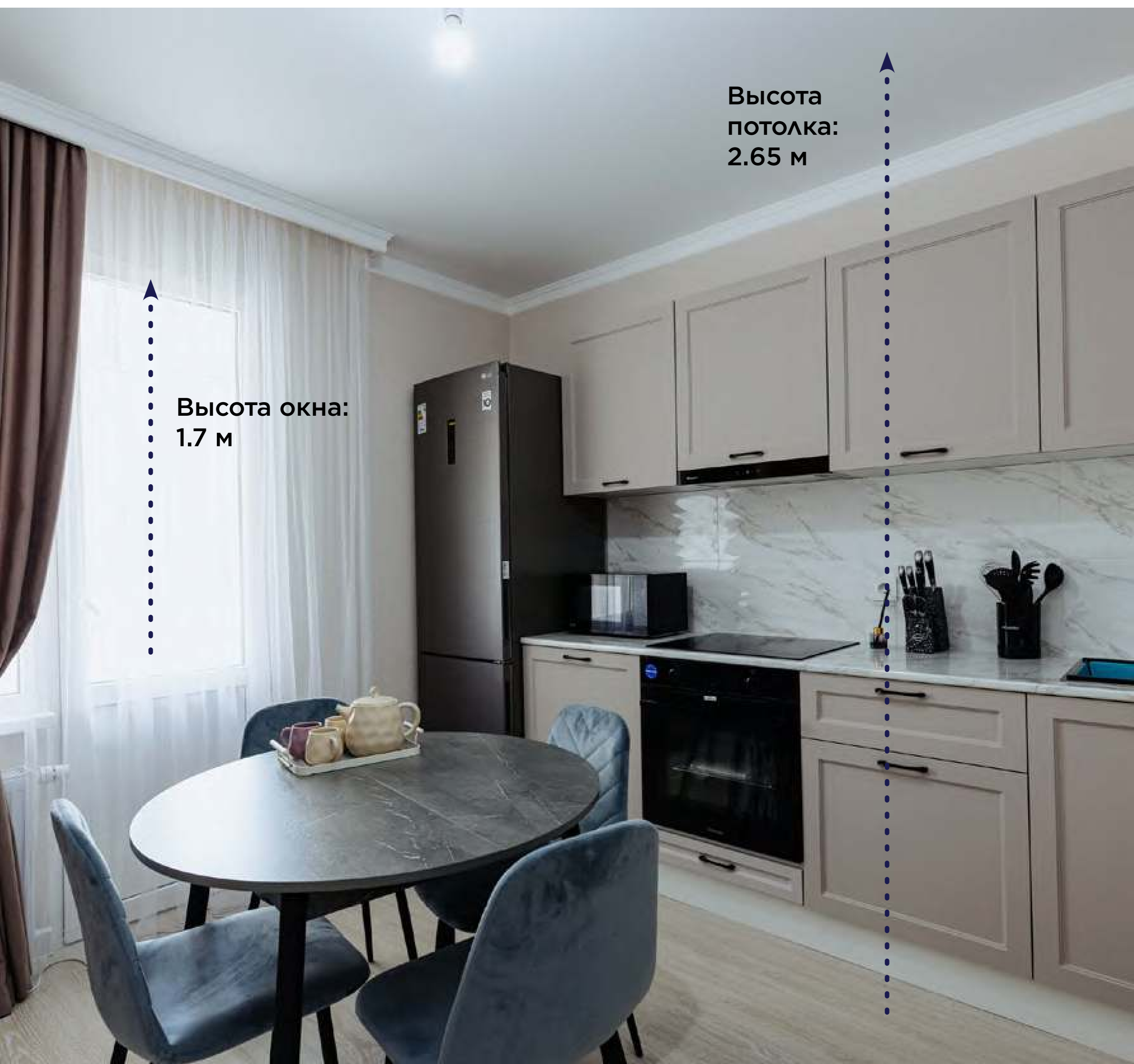

Вернуться  
к содержанию



Связаться  
в Telegram

# Ваша квартира

## Чистовая отделка

Приобретая квартиру в AruPark, вы можете выбрать готовую квартиру с ремонтом от застройщика. Это очень удобно тем, тем что экономит время и средства. При передаче ключей и заселении вы заезжаете в готовую новую квартиру.

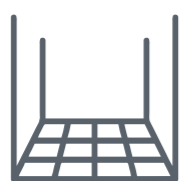

Пол покрыт ламинатом



Электрика - проведены все работы и установлены выключатели/розетки.

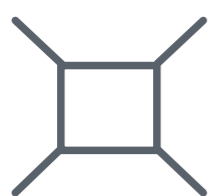

Стены квартиры оклеены обоями, а в санузле установлена плитка.



Система отопления полностью смонтирована и готова к эксплуатации.

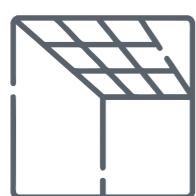

Потолок закрыт белым натяжным полотном.



Входная и межкомнатные двери установлены и готовы к эксплуатации



Вернуться к содержанию



Связаться в Telegram

# Технология шумоизоляции

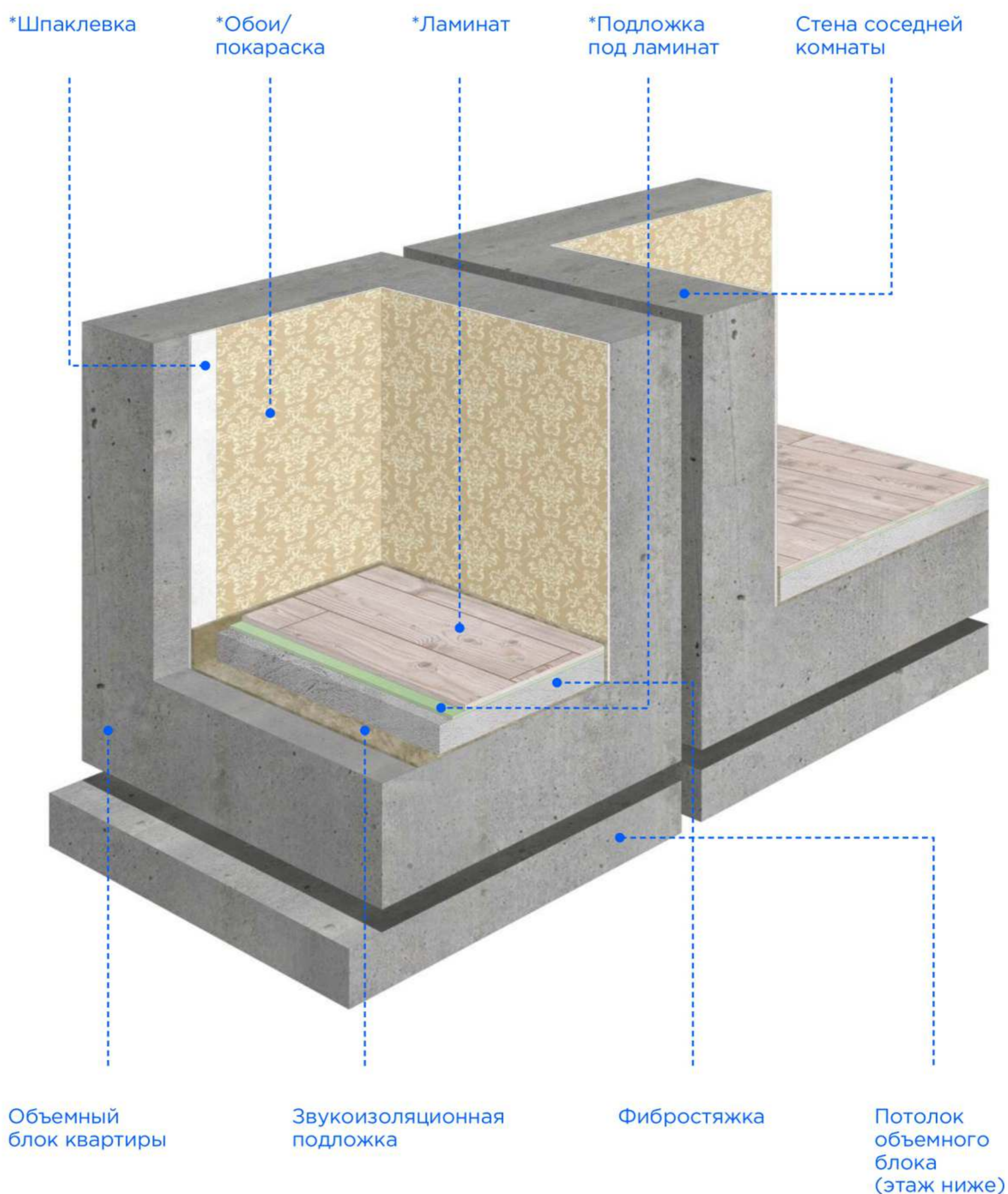

\*данные виды работы производятся самостоятельно клиентом



Вернуться к содержанию



Связаться в Telegram

# Планировки\*

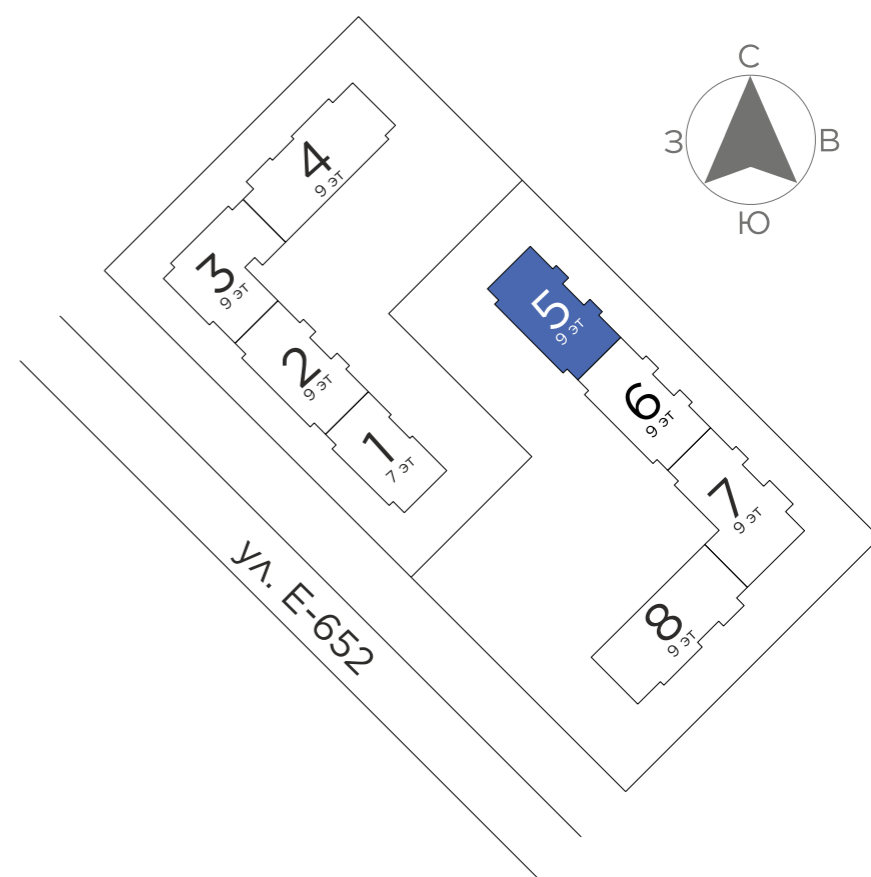
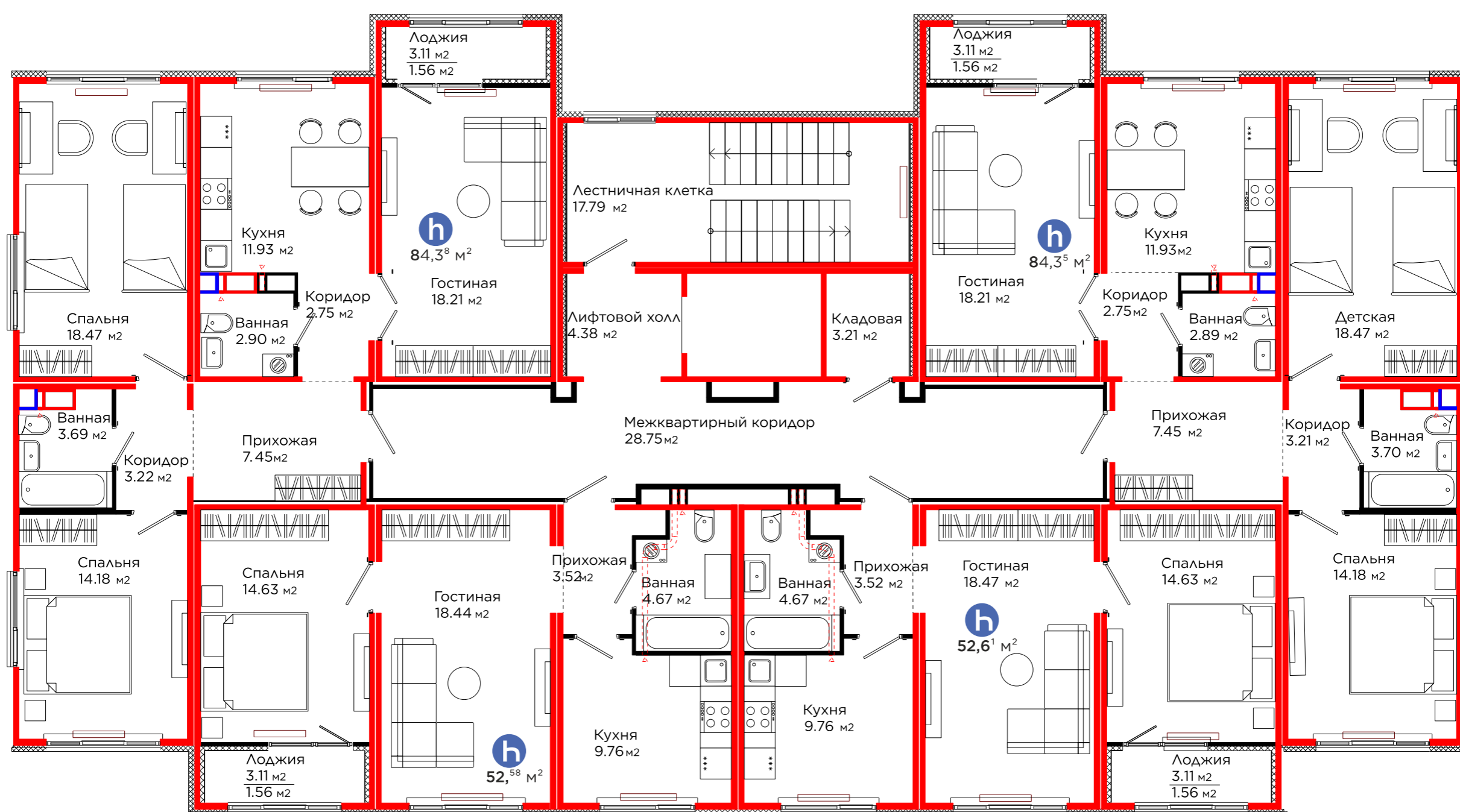

[Вернуться к содержанию](#)



[Связаться в Telegram](#)

# Ипотека

**BI** ИПОТЕКА

 нажмите и перейдите на сайт

## Программы для каждого



### Ставка от 0,1%

Выбирайте удобную ставку и планируйте комфортные для вас ежемесячные платежи.



### Без. доп. залога

Вам не придется искать дополнительную недвижимость для залога, оформляйте в качестве залога приобретенную в ипотеку квартиру.



### Первоначальный взнос от 20%.

Оформляйте ипотеку и живите в своей квартире, даже если у вас есть меньше половины стоимости на первоначальный взнос.



### Online-ипотека

Покупайте недвижимость в ипотеку за 30 минут, не посещая банка. Вы сэкономите свое время и средства, посвятив свободное время любимым занятиям.



### Более 15 индивидуальных программ

Оформляйте ипотеку на условиях, которые максимально учитывают ваши потребности.



### Сумма займа до 100 млн.тенге

Комфортная для вас сумма займа отменяет ограничения по выбору квартиры.

 нажмите чтобы посмотреть видео



Вернуться к содержанию

22



Связаться в Telegram

# Online покупка

Просто. Быстро. Удобно.

## Почему выбирают online-покупку?



### Экономия времени

Забудьте о пробках, светофорах и очередях. Оформление квартиры занимает 30 минут



### Доступ из любой точки мира

Покупайте недвижимость, даже находясь за границей

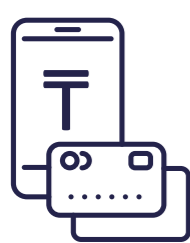

### Гибкие способы оплаты

Рассрочка, ипотека или полный расчет – выбирайте наиболее удобный вариант.



### Поддержка на каждом этапе

Наши специалисты всегда на связи, чтобы ответить на ваши вопросы и помочь.



### Прозрачность и надежность

BI Group гарантирует безопасность и удобство всех операций.

## 1. Самостоятельная покупка через BIG App

- Вы выбираете квартиру, подписываете договор и совершаете оплату в удобное для вас время через приложение.
- После завершения сделки за вами закрепляется персональный менеджер, который будет сопровождать вас на всех последующих этапах.

## 2. Покупка с помощью менеджера цифрового офиса продаж

- Вы оставляете заявку на сайте или в приложении.
- Наш менеджер консультирует вас, помогает подобрать идеальную квартиру и завершить процесс оформления сделки.

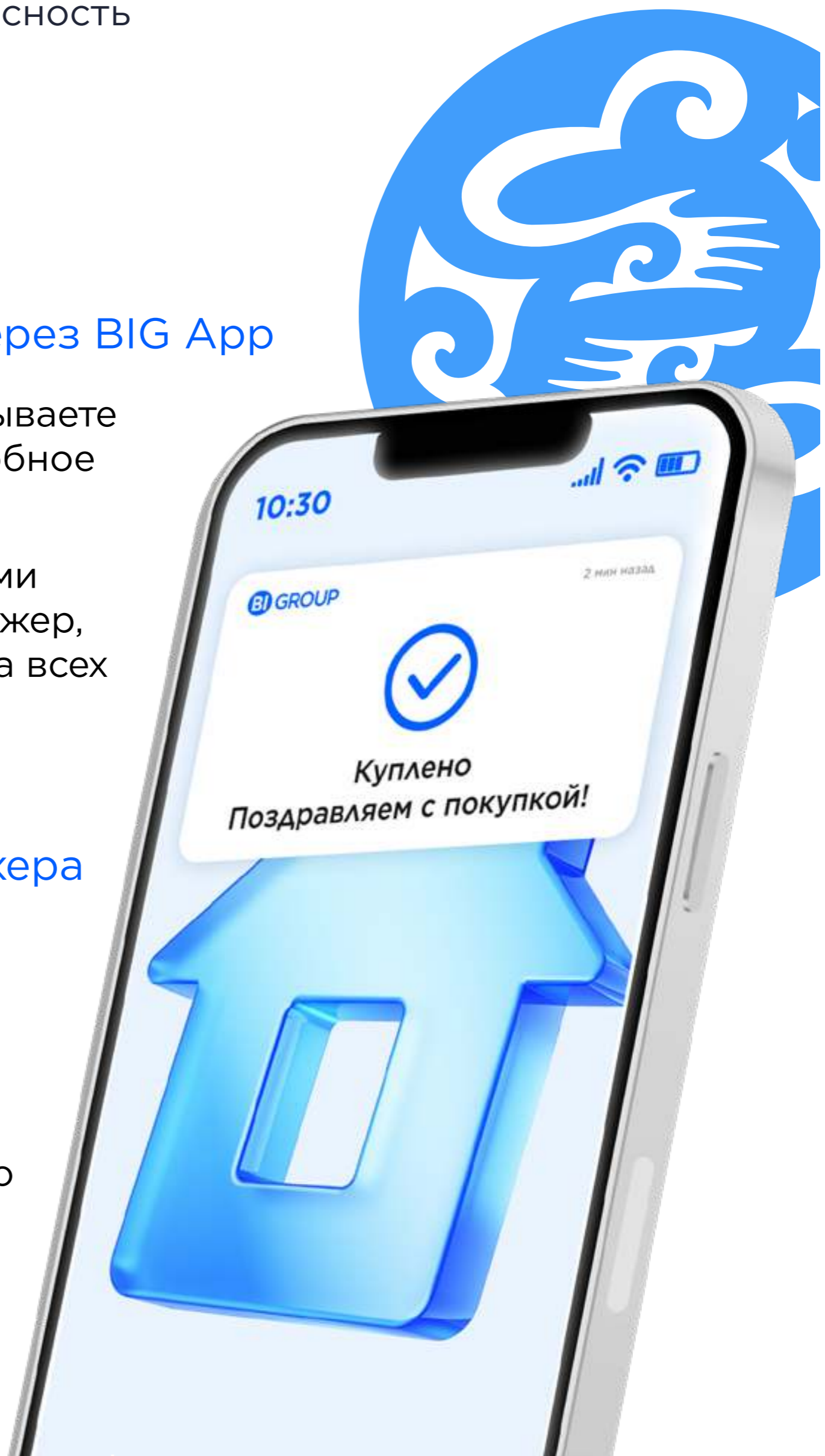

Вернуться  
к содержанию



Связаться  
в Telegram

# BI Service

20 лет нам доверяют 500 тысяч жителей по всему Казахстану и за его пределами

Управляющая компания BI Service возьмет на себя все заботы о комфортном и безопасном проживании клиентов, чтобы вы без хлопот могли наслаждаться жизнью в новом доме.

По любым вопросам о жилом комплексе вам всегда поможет персональный менеджер.

Мы обслуживаем >7 млн.м<sup>2</sup>



> 550  
ДОМОВ



> 1 100  
КОТТЕДЖЕЙ



> 4000  
ОФИСОВ



> 32000  
ПАРКОВОЧНЫХ МЕСТ

## Что нас отличает:

- Высокая экспертность команды профессионалов;
- Строгий контроль за техническим состоянием систем;
- Оперативное информирование 24/7;
- Индивидуальный подход к каждому клиенту;
- Применение современных технологий;
- Прозрачное финансовое управление;
- Единые стандарты качества.

 <https://bi.group/ru/page/service>

Тарифы за эксплуатационные услуги\* будут составлять: жилые помещения — от 130 тг/кв.м<sup>2</sup>, офисы — от 250 тг/м<sup>2</sup>, парковочное место — не предусмотрено

\*Тариф формируется в зависимости от наполнения зон общего пользования, характеристик дома и оборудования.



Вернуться  
к содержанию

24



Связаться  
в Telegram

# Министерство Счастья

Создаем добрососедские отношения с жителями



Кроме управления недвижимостью, мы объединяем жителей в дружное сообщество с общими интересами, поэтому создали Министерство счастья. Оно организовало уже более 1 500 мероприятий — мы отмечаем вместе праздники, устраиваем турниры по мини-футболу и настольному теннису, летние тренировки и походы в горы, лекции и деловые встречи.



## BI Green

Мы стараемся, чтобы у всех жителей BI был свой кусочек живой природы под окнами.

Садовники поливают деревья, кустарники и цветы в зависимости от их типа и погодных условий, при необходимости обрабатывают от вредителей. А наши дендрологи постоянно проводят мониторинг зеленых насаждений, чтобы растения радовали вас и ваших близких.



В прошлом году были озеленены 150 жилых комплексов.

Было высажено более 34 000 кустарников и 1 500 деревьев.



Вернуться  
к содержанию

25



Связаться  
в Telegram

# Мобильное приложение BIG App

BIG App – это экосистема онлайн услуг для клиентов BI Group.

Благодаря многоуровневой системе безопасности мы гарантируем сохранность Ваших данных.

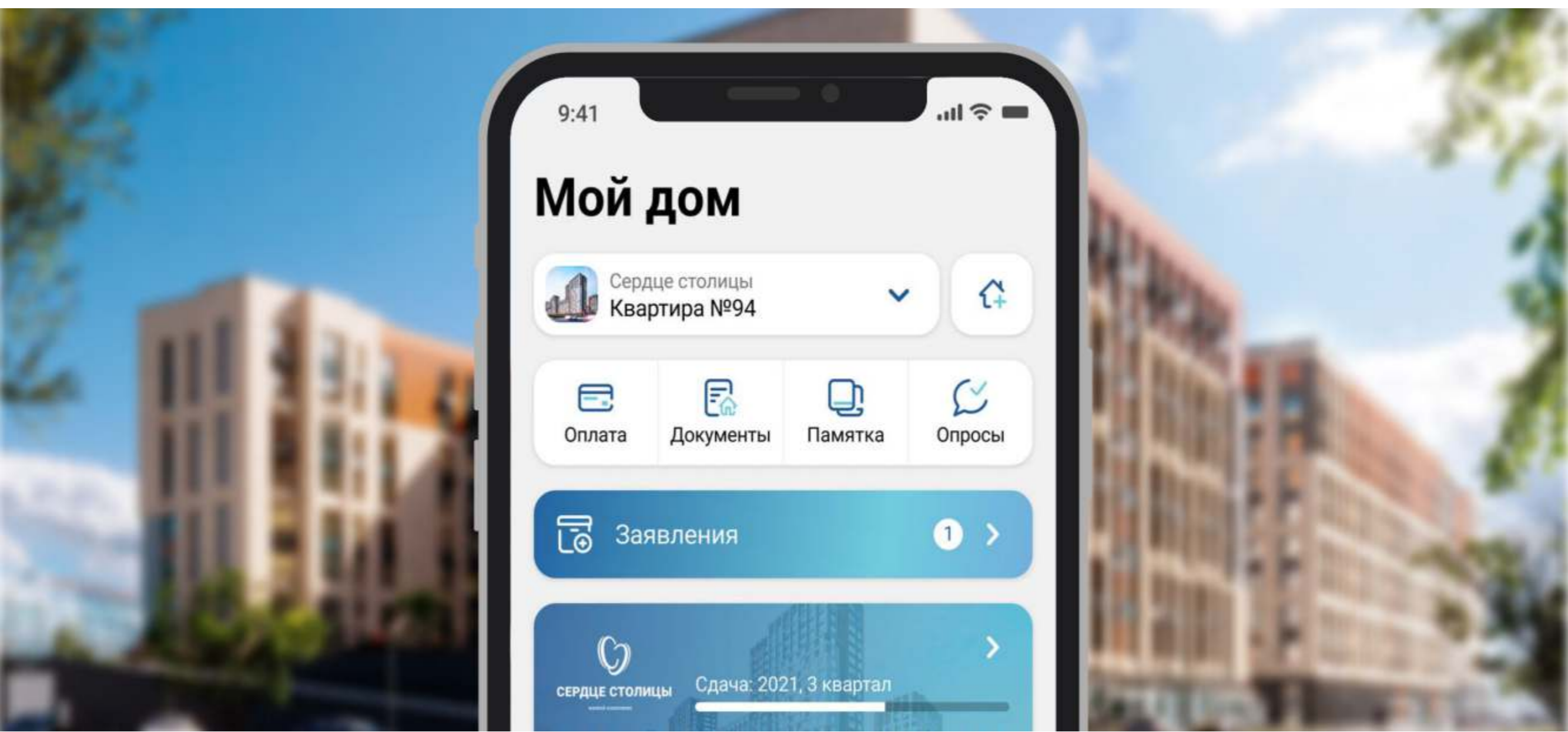

- Уведомление о стартах продаж
- Скидки и акции от BI Group



- Документы и платежи
- Ход строительства (стройка live)



- Подача сервисных заявок и контроль их исполнения
- Отслеживать расходы по дому



- Подбор недвижимости
- Онлайн покупка квартир



- Запись на день открытых дверей и вручение ключей
- Электронный акт приема помещения



- BI Club - скидки на недвижимость и cashback от партнеров
- Онлайн сервисы в BIG App



нажмите чтобы установить приложение



Вернуться к содержанию

26



Связаться в Telegram

# Программа ЛОЯЛЬНОСТИ VI Club

Все клиенты VI Group получают скидку на последующую покупку недвижимости, а так же Cashback от партнеров программы лояльности VI Club до 25%.

В настоящее время существует 5 вида карт:

## BRONZE

Скидка на квартиры - 4%  
Скидка на коммерческую недвижимость - до 5%

## SILVER

Скидка на квартиры - 5%  
Скидка на коммерческую недвижимость - до 6%

## GOLD

Скидка на квартиры - 6%  
Скидка на коммерческую недвижимость - до 7%

## PLATINUM

Скидка на квартиры - 7%  
Скидка на коммерческую недвижимость - до 8%

## DIAMOND\*

Скидка на квартиры - 9%  
Скидка на коммерческую недвижимость - до 11%

\*Особые условия получения статуса DIAMOND

Партнеры компании есть во всех категориях: строительные магазины, мебель, фитнес клубы, рестораны, салоны красоты, дилеры авто и многие другие.

О самых интересных акциях и предложениях узнавайте первыми - мы отправляем Вам push - уведомление.

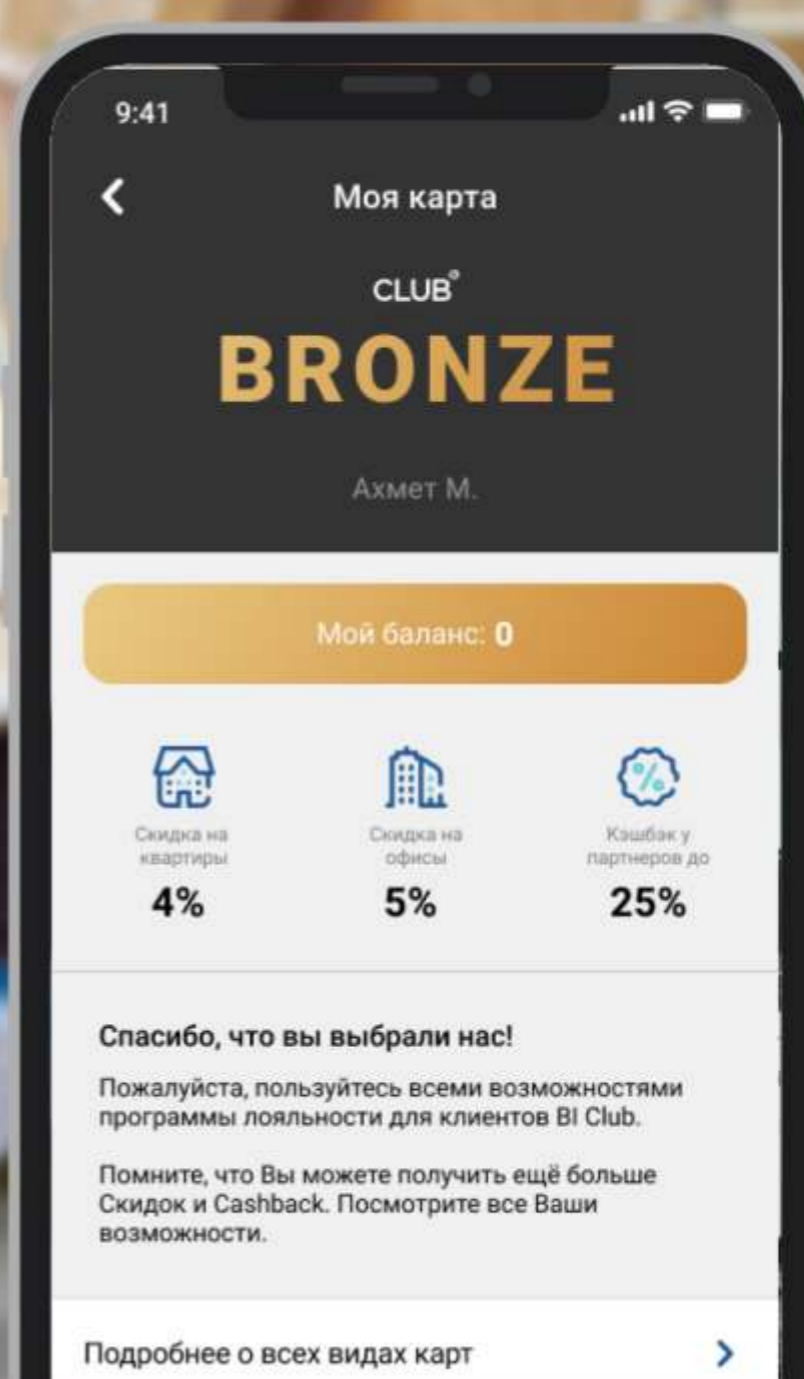
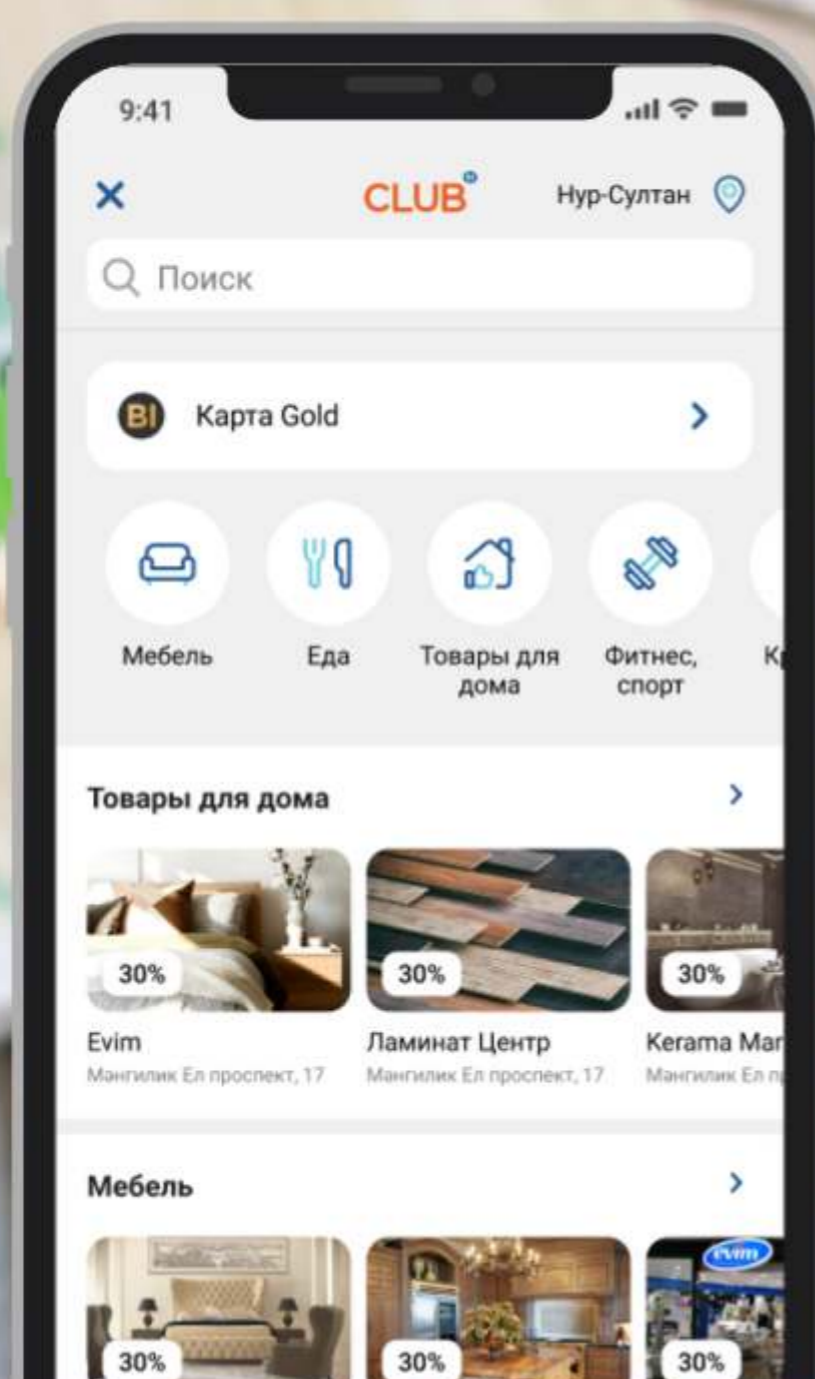

Вернуться  
к содержанию

27



Связаться  
в Telegram

# ДОПОЛНИТЕЛЬНЫЕ ОПЦИИ

## ЧИСТОВАЯ ОТДЕЛКА КВАРТИР ПОД КЛЮЧ



**Smart  
Remont**

- Удобные программы оплаты
- Пакетные решения
- Возможность увидеть ремонт перед его началом
- Отдел контроля качества
- Уборка после ремонта
- Не нужно тратить время на поиск бригады и материалов
- Гарантия до 12-ти месяцев
- Удаленный контроль ремонта

+7 775 007 71 17  
call-center  
отдела продаж

+7 775 007 59 59  
call-center  
отдела сервиса

[smartremont.kz](http://smartremont.kz)

## УМНЫЙ ДОМ



- Безопасность
- Комфорт
- Ресурсосбережение

+7 771 072 4373  
[connectedhome.kz](http://connectedhome.kz)

Единая система управления домом, офисом и зданиями через интернет, включающая в себя датчики, управляющие элементами и исполнительные устройства



\*нажмите и посетите наш сайт



Вернуться  
к содержанию

28



Связаться  
в Telegram



# Живите счастьем

## г. Астана

ул. Сыганак, 62/3  
БЦ Viva Plaza

ул. Сарайшық, 5Г,  
ЖК «Лазурный  
квартал»

Отдел продаж  
«Capital Park»  
вдоль пр. Аль-Фараби  
ЖК Capital Park Sky

ул. Т. Рыскулов 9  
Nexro Trend

## г. Шымкент

пр. Назарбаева, 55  
ул. Желтоксан, 28

## г. Алматы

БЦ «Гранд Алатау»  
ул. Тимирязева 28в

Бигвилль «Arena Park»  
ул. Момышулы 10/2

## г. Атырау

пр. Тайманова 42А  
ЖК Altyn Zaman

пр. К. Сатпаева, 43а  
ТРЦ Infinity Mall

## г. Караганда

пр. Бухар Жырау,  
ст. 51/4  
Бизнес-центр 51

Центр онлайн  
продаж

по номеру 360



Получить  
консультацию



360